



# SLIMCOOL



Dirna Bergstrom	DAF
1001845905	1541250

Návod k montáži

Montagehandleiding

CZ

NL

## Doporučení pro montáž

- Před montáží si přečtěte návod a postupujte podle něho během celé instalace.
- Pro každý úkon použijte vhodných nástrojů.

## Elektrika

- Vypnout klíč od zapalování.
- Před montáží odpojit baterii.
- Přezkoušejte elektrické komponenty na jejich správné připojení.



**Pokud v průběhu montáže týmu záhyby nebo ohyby s kabinou namontován zařízení, měli byste počkat alespoň 60 minut, protože quipo je horizontální, před zahájením ji.**

## Pozor!

V případě instalace klimatizačního zařízení na střechu kabiny je nutno přikrýt horní část kabiny kusem tkaniny nebo dekou, aby se zabránilo možným škrábancům. Při instalaci zařízení **SLIMCOOL** na střeše je nutno mít na zřeteli, že konstrukce kabiny vybavené průzorem je normálně dostatečně odolná, aby udržela hmotnost zařízení. Ale jestliže tomu tak není a je potřeba provést výřez ve střeše nebo dokonce průzor je z nedostatečně pevného materiálu (syntetický materiál, plast...), je na montérovi, aby na vlastní odpovědnost rozhodl o nutnosti vyztužit střechu nebo použít jiných prostředků k zabránění možných deformací, prolomení a podobně.

**V kabinách vozidel DAF XF 105 s vysokou střechou ze syntetického materiálu je nutno postupovat zvlášť opatrně a opřít se jen žebra střechy, aby**

## Nástroje

Sada klíčů Torx

Sada šestihraných nástrčných klíčů

Plochý klíč č. 10, 13, 14, 20

Nůžky

Flexometr

## Související dokumentace

Návod k montáži	1001845280
Návod k obsluze	1001845151
Diagnóza závad	1001845149
Záruka	1001845154

## Přiložená dokumentace

Stručný návod	1000959581
Záruční list	220AA10017

## Symbology



Křehký









Pozor stříh!



Elektrické nebezpečí

## Upozornění

-  Instalatéři musí mít dostatečnou odbornou kvalifikaci v oboru klimatizace vozidel.
-  **Dirna Bergstrom nepřebírá odpovědnost za závady, které mají původ v nevhodném užívání zařízení nebo se na něm provedly změny a výměny bez našeho výslovného písemného svolení.**
-  **Zařízení naplněné chladicím plynem. (Nezasahujte do obvodu s chladicím plynem).**
-  Viz vyřizování záruky na výrobek, přiložený k Diagnóze závad.
-  Viz Návod k obsluze zařízení pro správné fungování dálkového ovladače a ovladačního panelu.
-  Po dokončení instalace se předá uživateli: Návod k obsluze, Záruční list a Diagnóza závad.

**DŮLEŽITÉ:**

Tento dokument obsahuje pokyny pro instalaci těchto modelů:

**DAF XF 105 SPACE CAB EURO 5  
(NEREGULOVATELNÝ SPOILER)****DAF XF 105 SPACE CAB EURO 5  
(REGULOVATELNÝ SPOILER)**

**DAF XF SUPER SPACE CAB  
EURO 5 A EURO 6**



**EURO 5**



**EURO 6**

**DAF XF SPACE CAB  
EURO 6**



## DAF XF Space Cab EURO 5 a EURO 6

**1**

Odmontujte poklop výlezového otvoru, odmontujte upevňovací prvky a předejte je klientovi (\*).

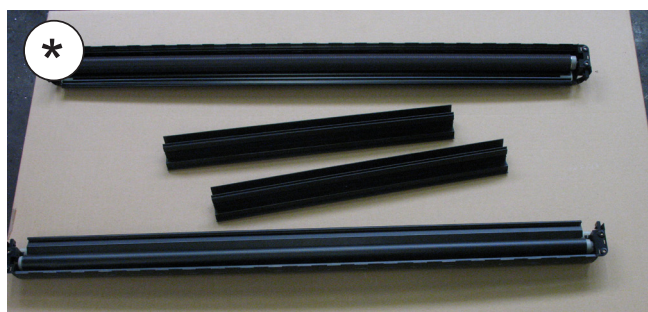
**1a**

Předtím, než nalepíte těsnění EPDM, odstraňte přebývající zbytky přilepené na střechu.

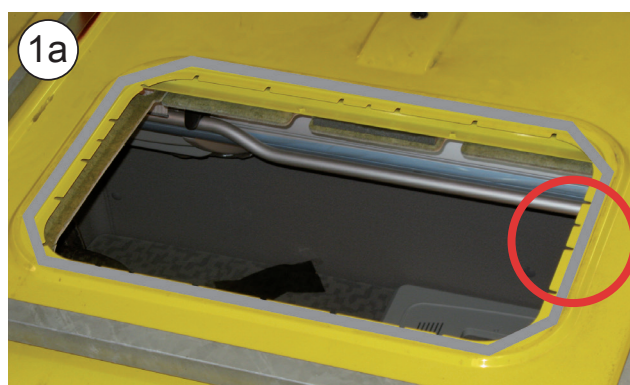

**DAF XF 105 Super Space Cab EURO 5 a EURO 6**
**1b**

Odmontujte boční ozdobné krytky (\*) tak, že za ně zatáhnete a přesunete je směrem k zadní části kabiny.

**1c**

Odmontujte přední ozdobnou krytku (\*) tak, že za ni zatáhnete směrem dolů a odpojte svorky světel.

**1d**

Speciálním nářadím odmontujte pojistné kroužky pro upevnění čalounění přední části od vodicí lišty rolety.



## DAF XF 105 Super Space Cab EURO 5 a EURO 6

**1e**

Čalounění odsuňte směrem dolů, odšroubujte přední šrouby pro upevnění vodící lišty rolety výlezového otvoru a odmontujte ji.

**1f**

Odmontujte vnitřní rám výlezového otvoru (\*).

**1g**

Odmontujte výlezový otvor tak, že odstraníte upevňovací šrouby a odpojte konektor.

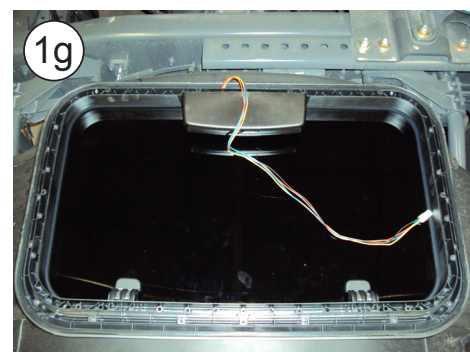
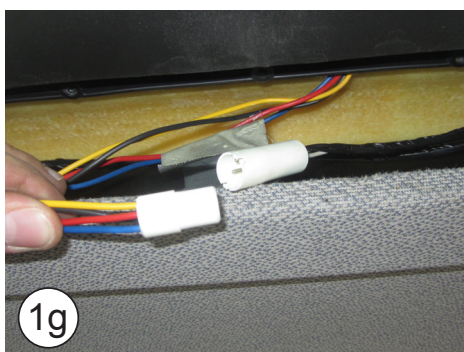

VŠECHNY MODELY

2

Přilepte těsnění EPDM okolo výlezového otvoru (*prohlédněte si detail, jak uříznout konce pro spojení těsnění*).

- DAF XF 105 SPACE CAB. EURO 5 NEREGULOVATELNÝ SPOILER - těsnění 25 x 25.
- DAF XF 105 SPACE CAB. EURO 5 REGULOVATELNÝ SPOILER - těsnění 25 x 15.
- DAF XF 105 SUPER SPACE CAB. EURO 5 A EURO 6 - těsnění 25 x 25.
- DAF XF SPACE CAB EURO 6 - těsnění 25 x 25.



**JAK UŘÍZNOUT TĚSNĚNÍ EPDM, ABYSTE ZABRÁNILI PROSAKOVÁNÍ VODY DO KABINY**

- A- Přilepte těsnění tak, že na každé straně zachováte ochrannou papírovou pásku v délce 100 mm.
- B- Odstraňte oba díly papírové pásky.
- C- Přilepte oba konce tak, že na ně přitlačíte.

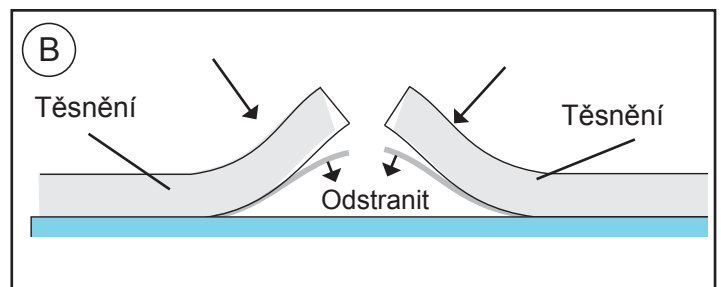
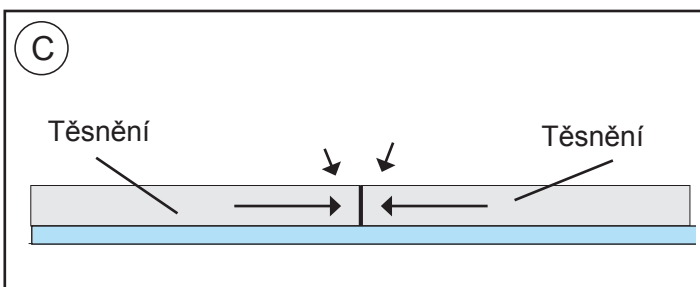
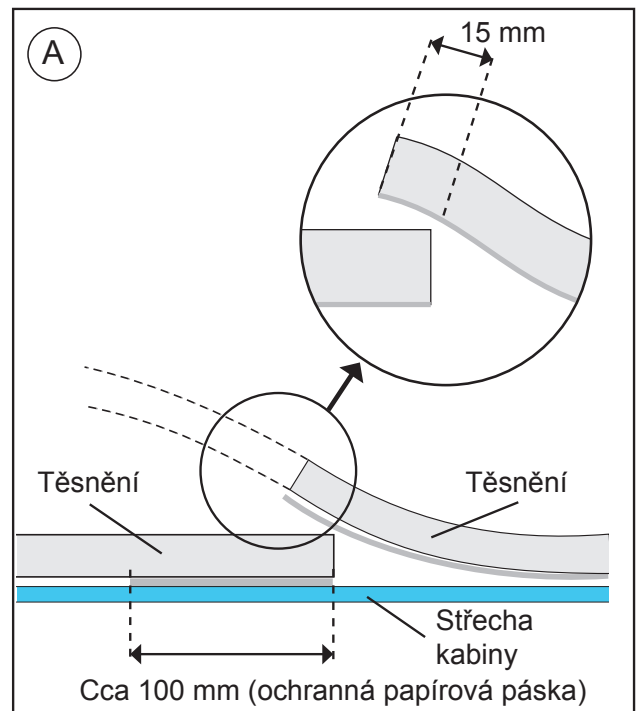



**POUZE PRO MODELY: DAF XF 105 Super Space Cab EURO 5 a EURO 6**
**2a**

Zařízení **SLIMCOOL** umístěte do vertikální pozice, uvolněte šrouby centrovačů jen tak, aby bylo možné je odsunout. Odsuňte centrovače směrem k zadní části zařízení, až budou šrouby nadoraz v drážce centrovačů, znovu šrouby utáhněte.

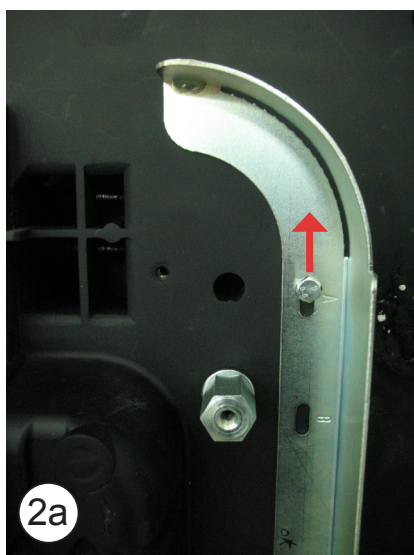
**PŘEDNÍ ČÁST ZAŘÍZENÍ**
**2b**

Našroubujte (4) šestihrany M8x32 na šestihrany základny a utáhněte proti nim pojistnou matici (viz schéma na straně 13).



## VŠECHNY MODELY

3

## VNĚJŠÍ ČÁST KABINY:

Umístěte **SLIMCOOL** do výlezového otvoru a zasuňte do něj centrovače.

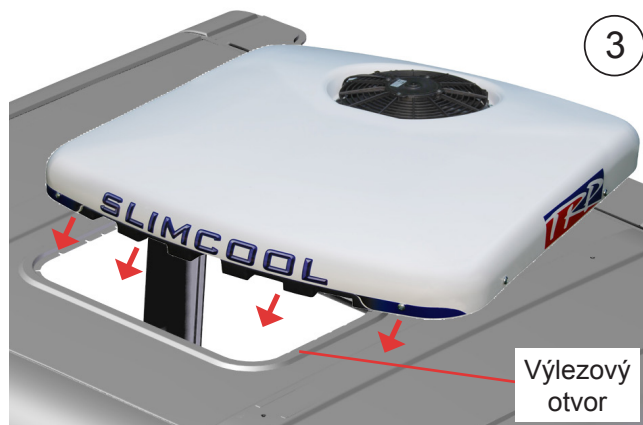

Pozor! Po umístění zařízení nad uvolněný otvor zkontrolujte, že výpusti nejsou ucpany EPDM těsněním.

**DAF XF 105 Space Cab EURO 5 neregulovatelný spoiler**  
**DAF XF 105 Super Space Cab EURO 5 a EURO 6**

4

Zasuňte upevňovací držák pod čalounění a upevněte ho na šestihrany (4) šrouby 8/125x45, (4) plochými velkoplošnými podložkami Ø 8 a (4) pérovými podložkami Ø 8 pro upevnění zařízení, utáhněte, až budou držáky nadoraz se šestihrany.



## DAF XF 105 Space Cab (EURO 5 regulovatelný spoiler)

**5**

Umístěte (2) upevňovací držáky jak je uvedeno ve schématu, umístěte (4) separační podložky  $\varnothing 25 \times 9 \times 10$ ; (4) šrouby M8/125x55 a utáhněte až nadoraz (viz schéma na straně 12).

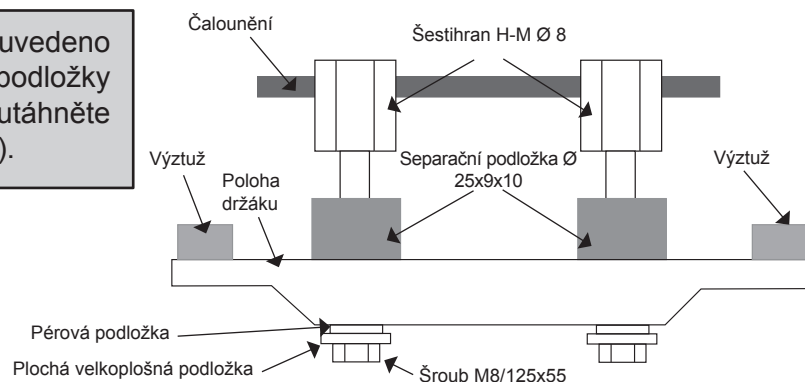

## Rozložený pohled na upevnění držáků

### DAF XF 105 Space Cab Euro 6 DAF XF 105 Space Cab EURO 5 neregulovatelný spoiler

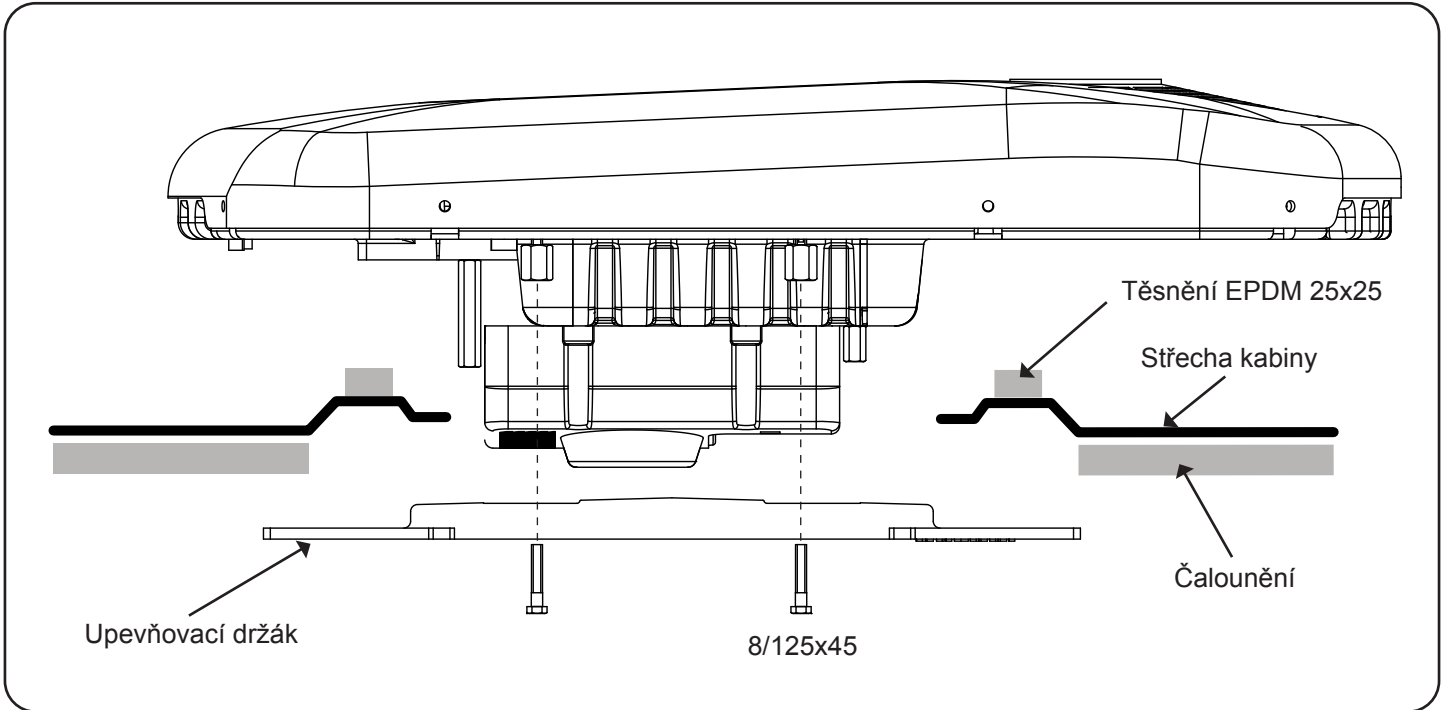

### DAF XF 105 Space Cab (EURO 5 regulovatelný spoiler)

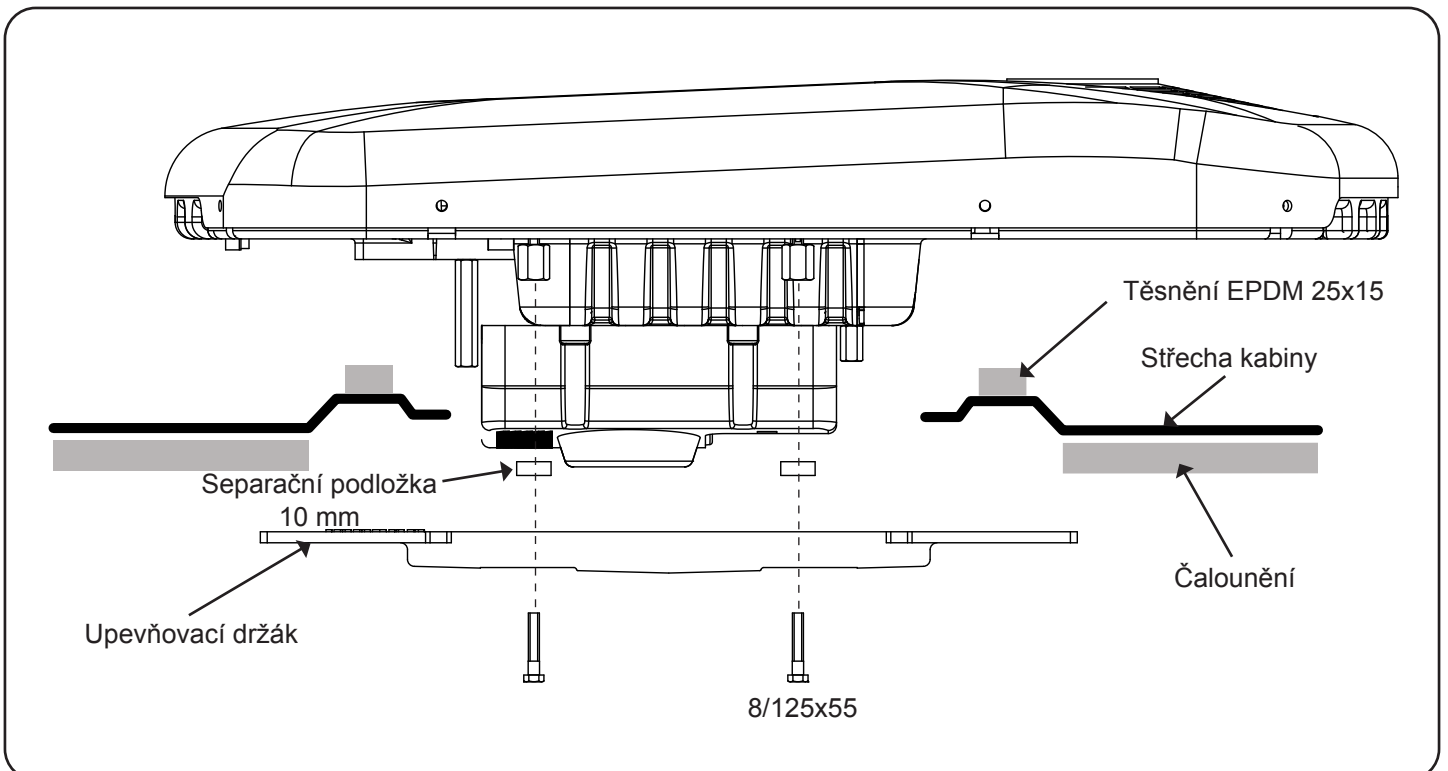

## Rozložený pohled na upevnění držáků

DAF XF 105 Super Space Cab EURO 5 a EURO 6

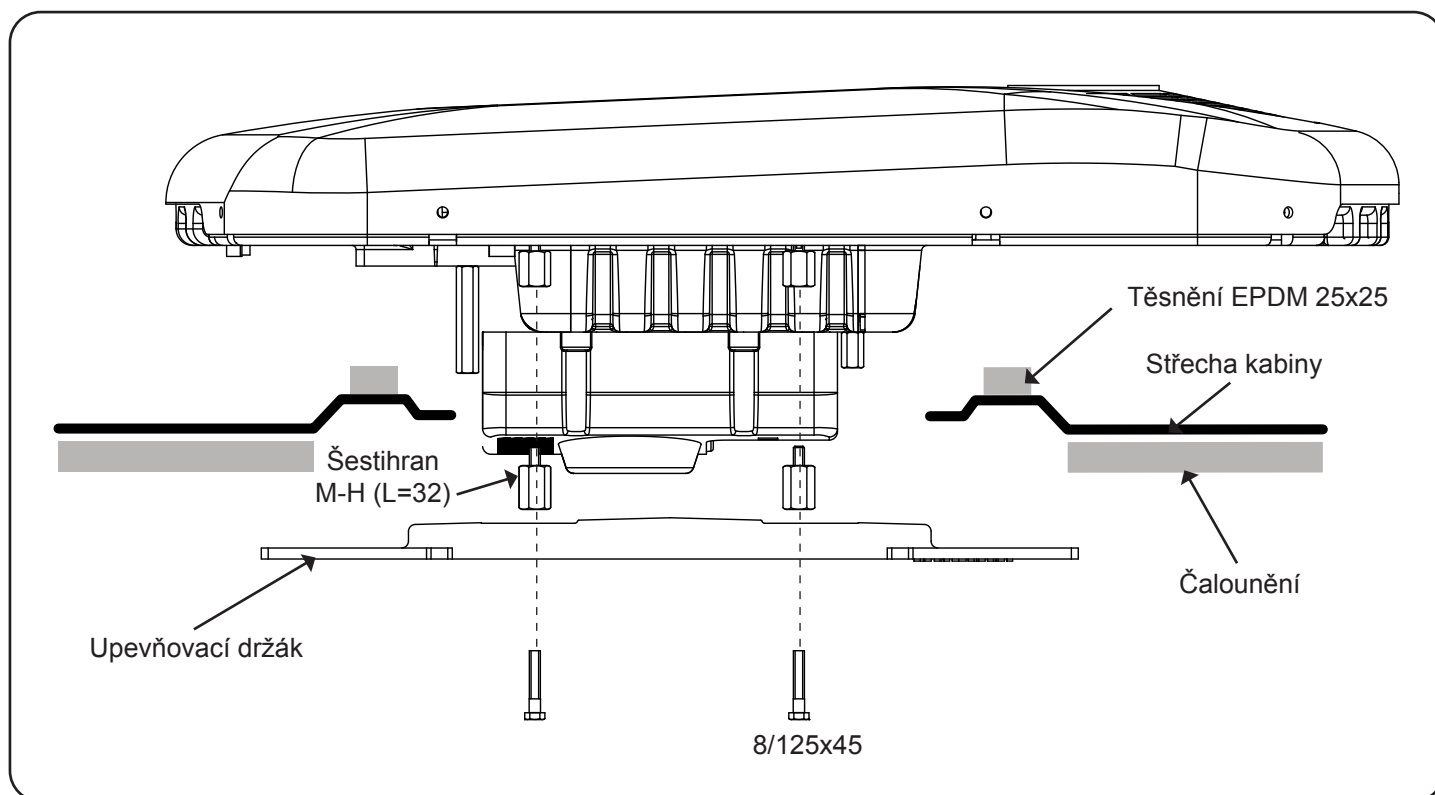

### Podrobné pokyny k zapojení kabeláže s originální zásuvkou ve výlezovém otvoru

**6**

Propojit svorkovnici zařízení s originální svorkovnicí umístěnou v okolí výlezového otvoru.

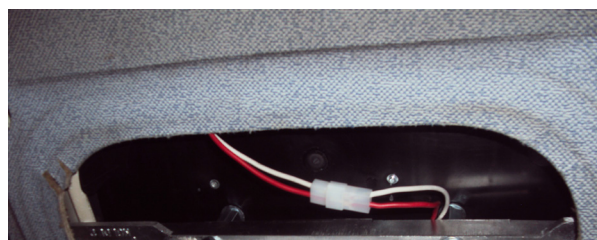

## VŠECHNY MODELY KROMĚ EURO 6

### Podrobné pokyny k instalaci napájecí kabeláže s výstupem pod pravou horní odkládací přihrádkou

6

Otevřete pravou horní odkládací přihrádku a odstraňte šrouby ze spodní strany. (A)

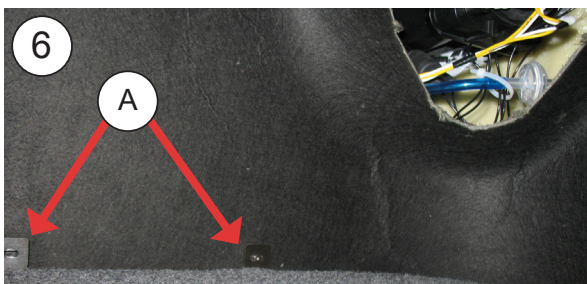

6a

Lehce oddělte přihrádku a zasuňte ruku přes spodní stranu, abyste vyjmuli původní kabeláž. Tento svazek kabeláže je chráněn pojistkou 40 ampér, která se nachází v původních centrálních pojistkových skříních.

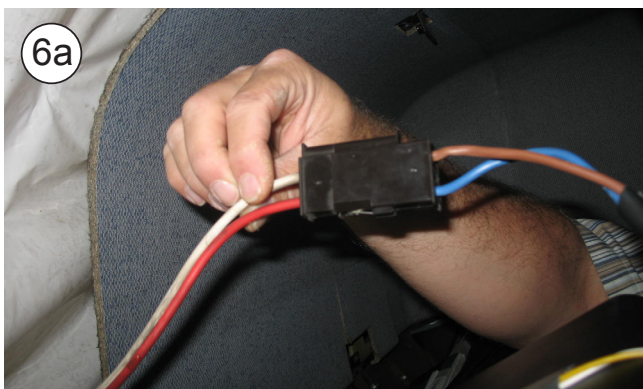

Pokud je konektor stávající kabeláže již používán (například: připojen k mikrovlnné troubě), přidejte ze skříně nový konektor kabeláže, podobný tomu stávajícímu, od odkládací přihrádky k centrální skříně.

Ochraňte přívodní kabel novou oddělenou pojistkou 40 ampér (Rezervujte pojistku 40 ampér v centrální pojistkové skříně).



6b

Ved'te tento svazek kabeláže z jednotky mezi stropem a čalouněním nad odkládací přihrádkou a zapojte oba konektory. Po zapojení provede jednotka ověřovací funkci, všechna světla se rozsvítí a zhasnou, to znamená, že jednotka je připravena.

Upevněte tento svazek kabeláže jednotky k hliníkovému držáku tak, jak je uvedeno na obrázku, použijte plastové stahovací pásky.

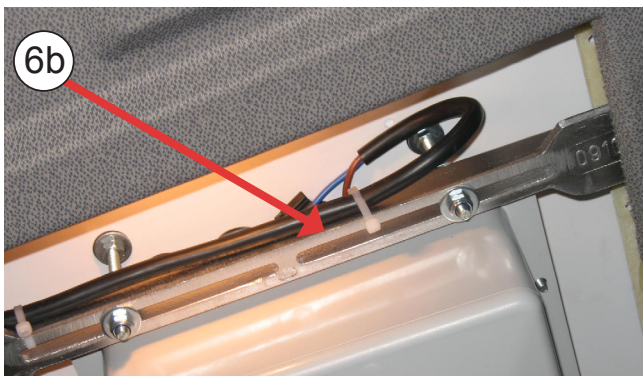

#### DŮLEŽITÉ

V případě, že by byla kabeláž chybně zapojena s obrácenou polaritou, elektronické ovládání jednotky několikrát přerušovaně zapípá. Nesmíte se dotknout žádné klávesy na ovládacím panelu, ani na dálkovém ovládacím zařízení, protože by mohlo dojít k nenávratnému poškození elektronického systému. Pokud zazní tento přerušovaný signál, odpojte zařízení a prověřte polaritu zapojení.

## VŠECHNY MODELY KROMĚ EURO 6

### Podrobné pokyny k instalaci napájecí kabeláže bez výstupu v horní pravé přihrádce

**6**

Odmontujte přední posuvníky rolety tak, že uvolníte šrouby imbusovým klíčem.

**6a**

Odmontujte horní šrouby odkládacích přihrádek a vyklopte je.

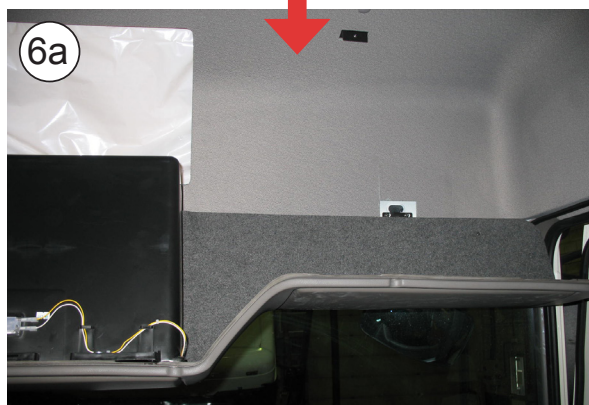

## VŠECHNY MODELY KROMĚ EURO 6

### Podrobné pokyny k instalaci napájecí kabeláže

**7** V prostřední části je umístěn původní napájecí kabel (A); spojte ho s přívodním kabelem.

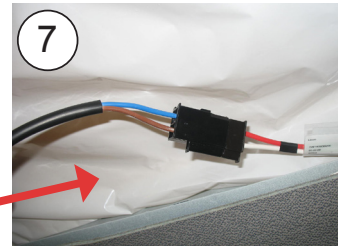
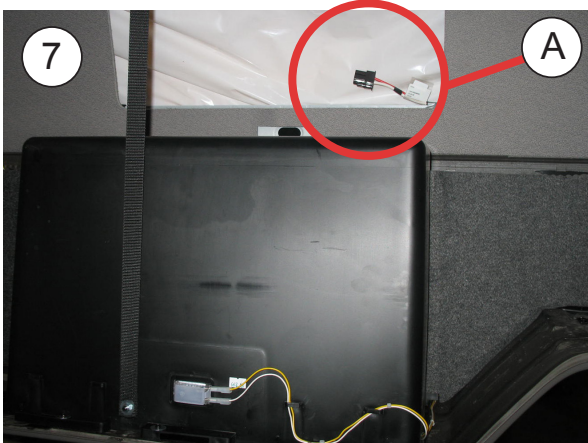

**8** Otevřete kryt pojistek a umístěte maxipojistku 40 A tak, jak je znázorněno na obrázku.

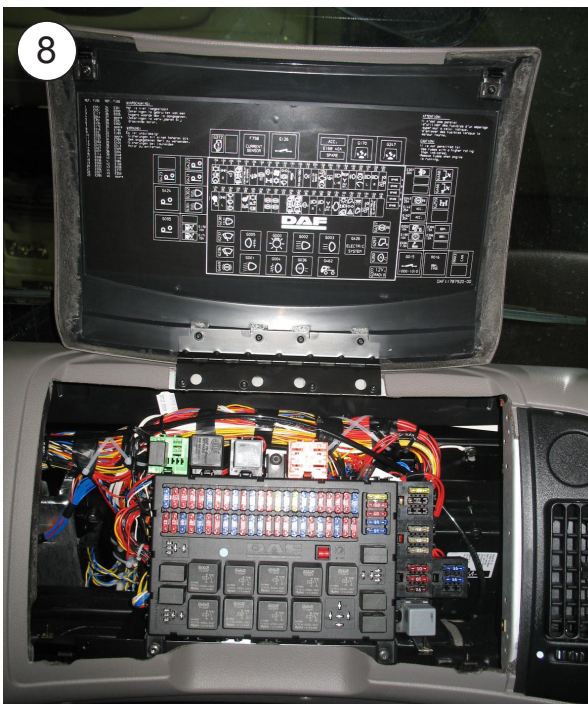

Maxipojistka 40 A

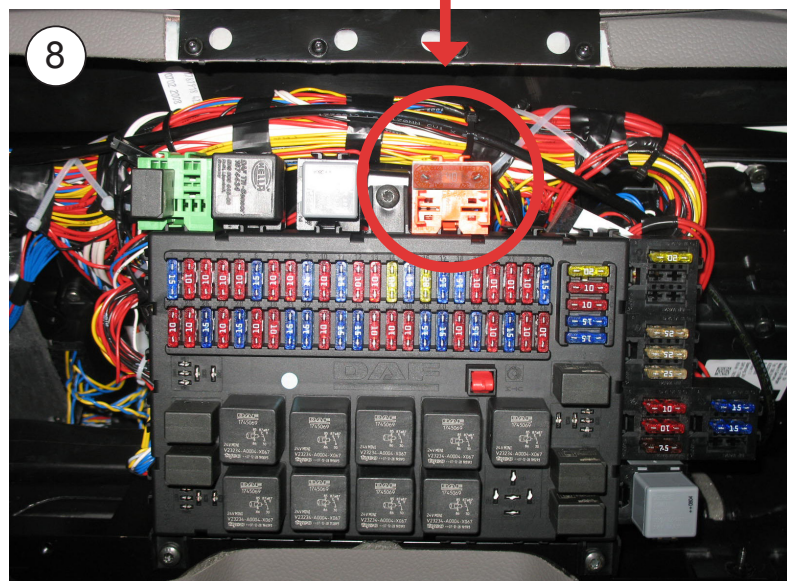



## Podrobné pokyny k instalaci napájecí kabeláže model Euro 6

9

Z vnitřku kabiny odmontujte uvedené kryty.



10

Odmontujte pojistkovou skříň.

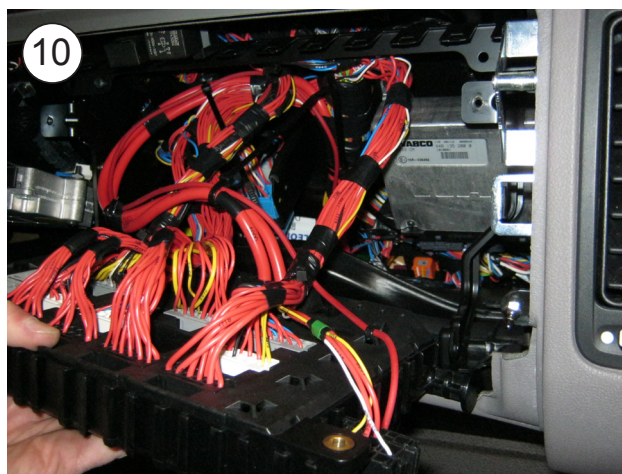

11

Prostrčte konec dodaného modrého kabelu pojistkovou skříň spolu s původními kabely až k bodu A a zapojte ho.

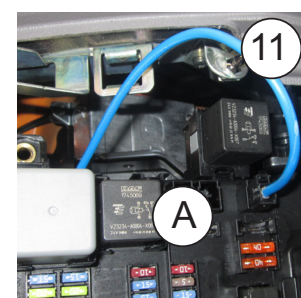
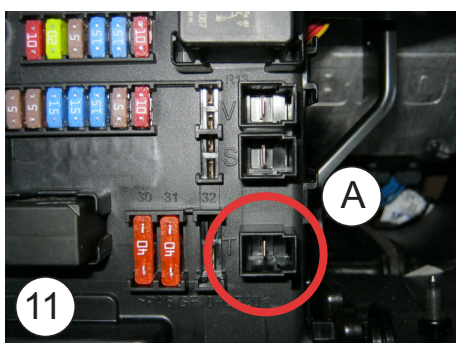
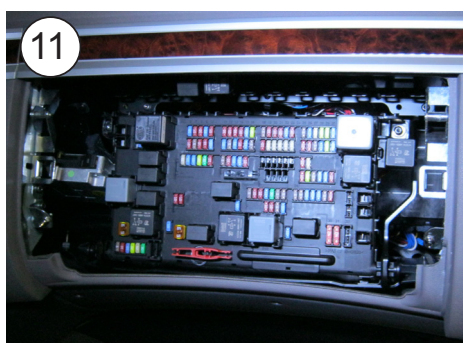
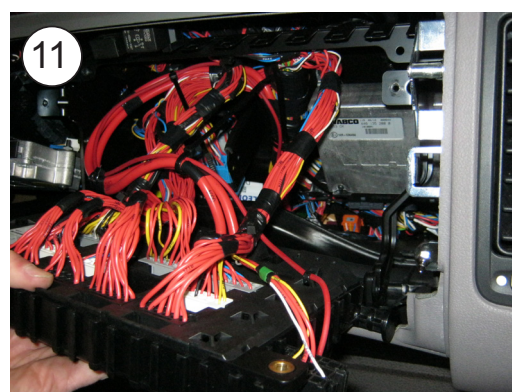

## Podrobné pokyny k instalaci napájecí kabeláže model Euro 6

**12**

Umístěte pojistku 25A do (B).

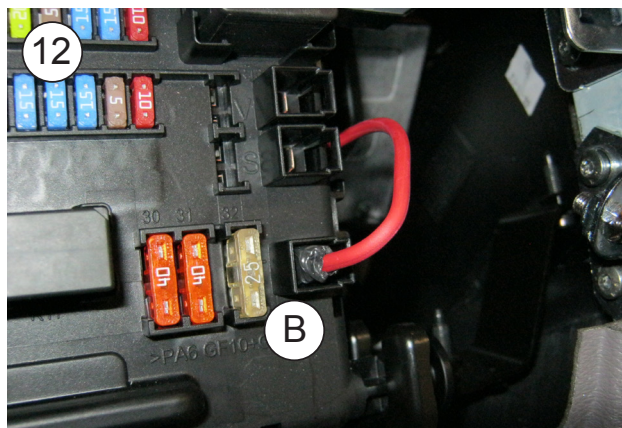
**13**

Prostrčte konec dodaného hnědého kabelu pojistkovou skříní spolu s původními kabely až k bodu C a zapojte ho.

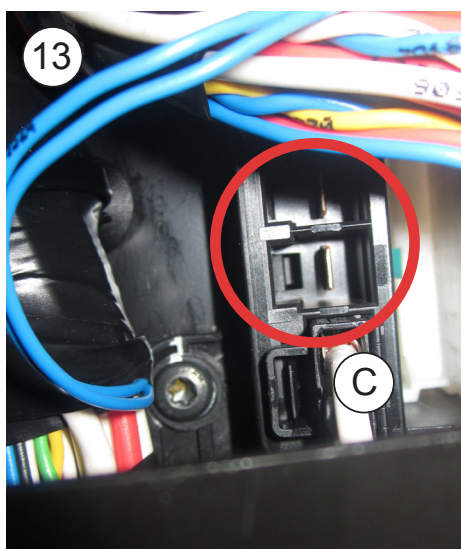
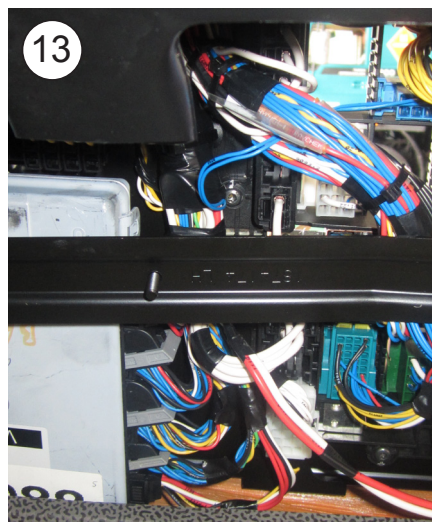

## Podrobné pokyny k instalaci napájecí kabeláže model Euro 6

**14**

Otevřete pravou horní odkládací přihrádku (D) a odmontujte kryt (E).

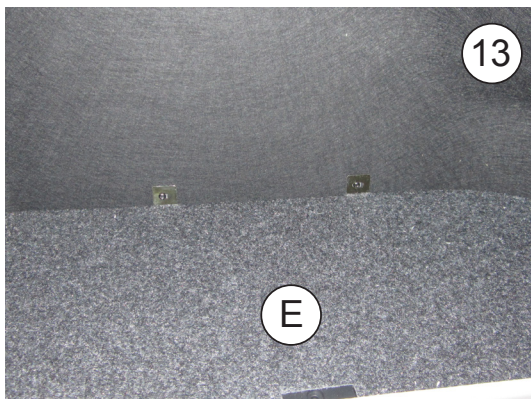
**15**

Trubkou „husí krk“ umístěnou ve spodní části na straně u spolujezdce prostrčte kabel Az a M a vystrčte ho koncem trubky, který se nachází pod pravou horní odkládací přihrádkou.

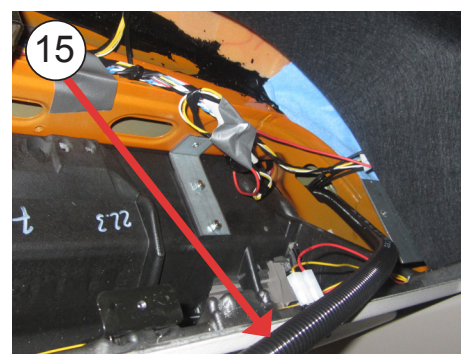
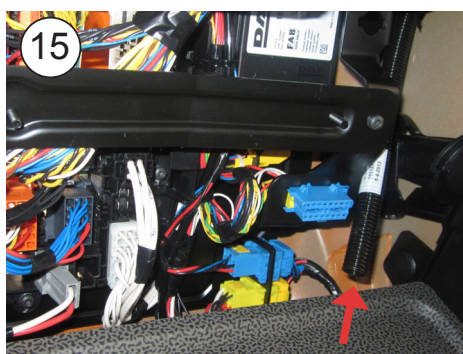
**16**

Sesvorkujte dodané koncovky s kabely Az a M a zasuňte je do dodané skříně, tak aby barvy odpovídaly barvám skříně dodané kabeláže.

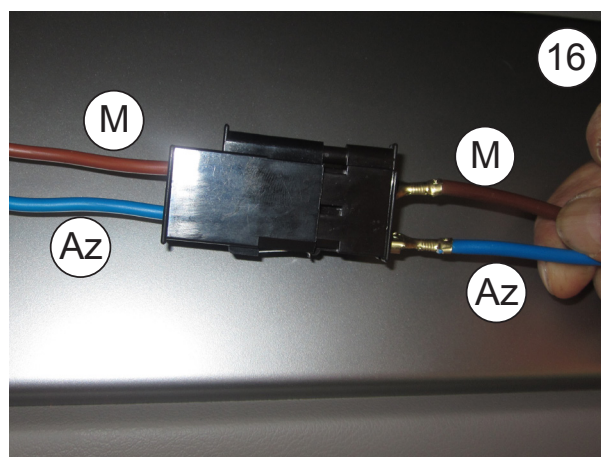
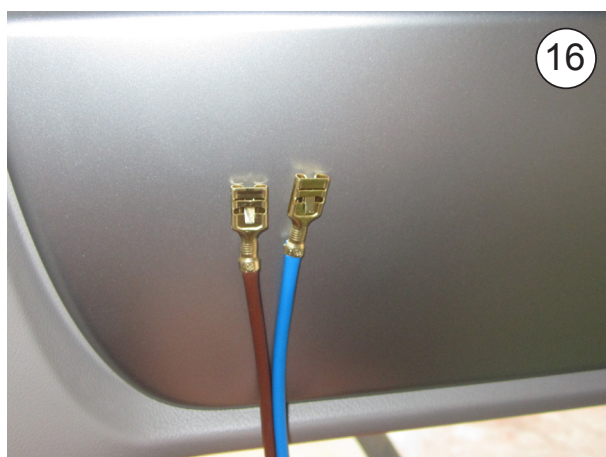

## Podrobné pokyny k instalaci napájecí kabeláže model Euro 6

17

Zapojte skříňě s kabeláží a vedte kabeláž za původními přihrádkami a čalouněním až k přístroji a zapojte ji.

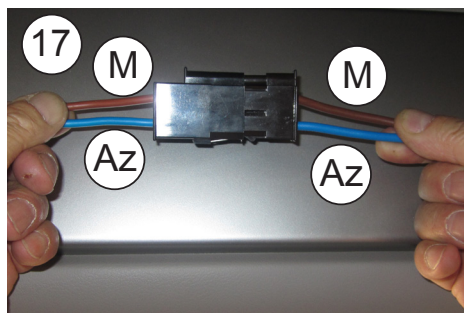

18

Pro vozidla DAF XF 105 Space Cab vyrobená po 10.09.2012 se musí před montáží konzoly nahradit šestihrany M-H M6 L78 a L36 zašroubované do základny zařízení následujícími šestihrany: M-H M6 L68 a L26. Viz příložená schémata.

## DAF XF 105 Super Space Cab EURO 5 a EURO 6

### Rozložený boční pohled na upevnění konzol

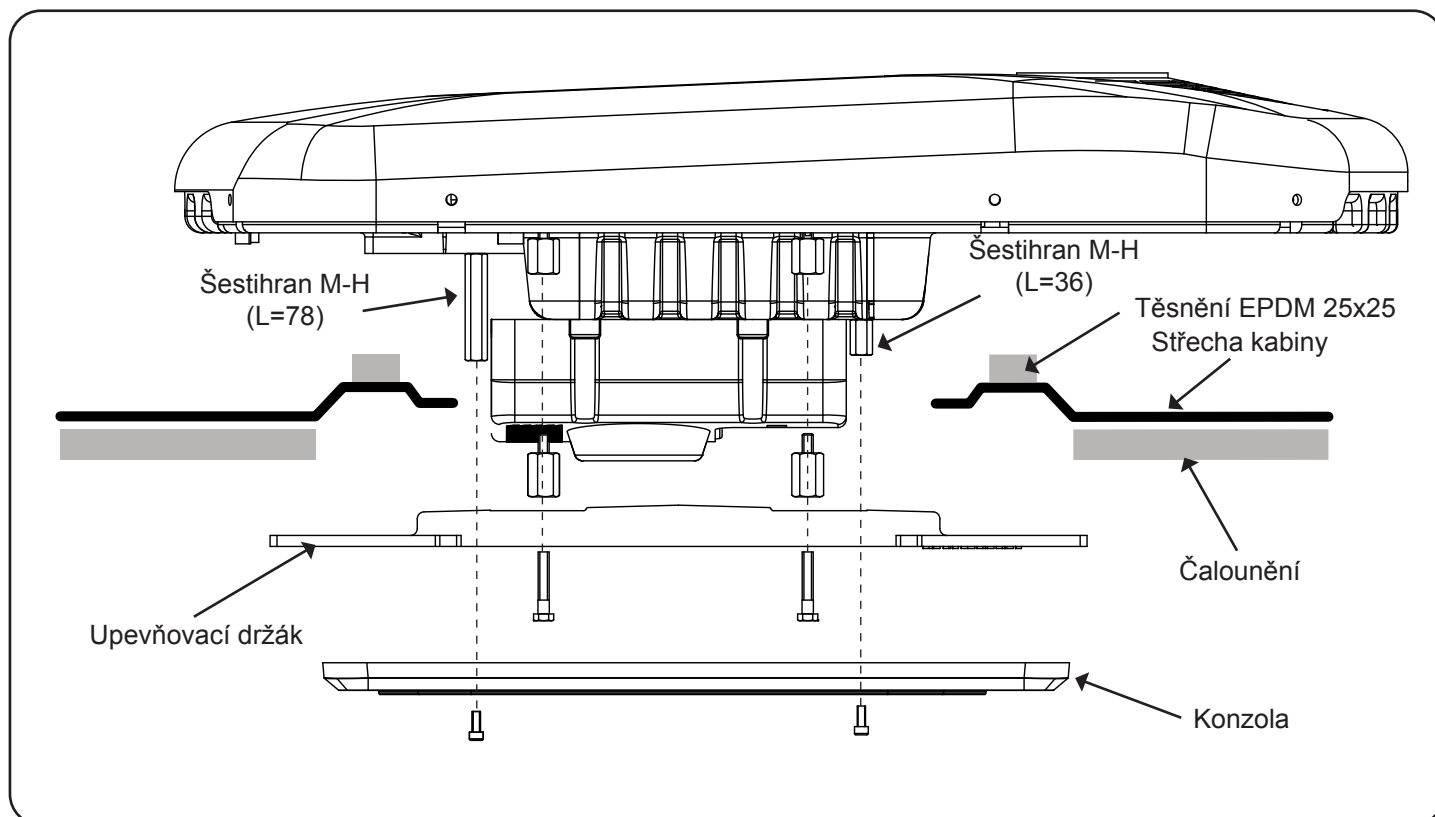

### Rozložený čelní pohled na upevnění konzol

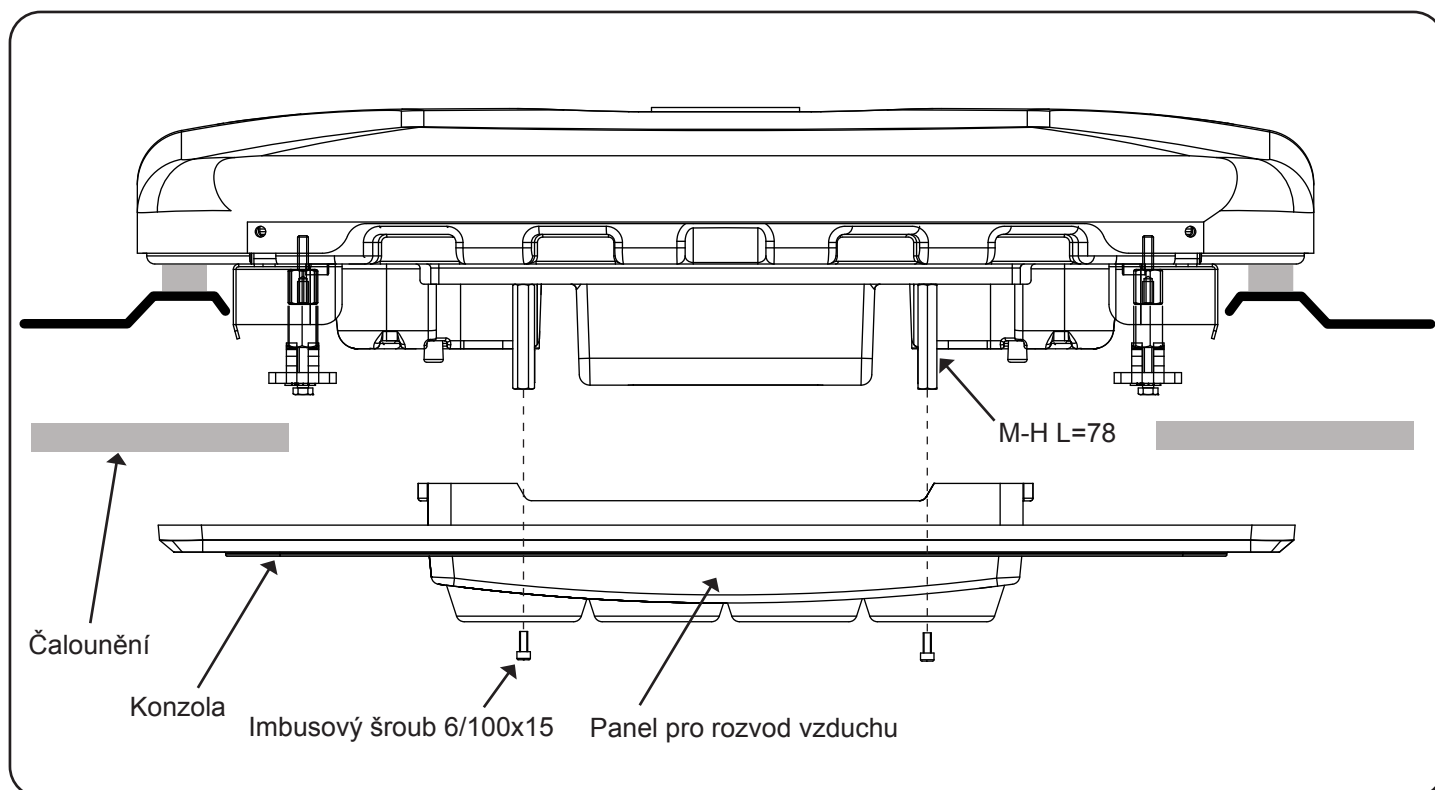

**DAF XF 105 Space Cab EURO 5 neregulovatelný spoiler  
DAF XF 105 Space Cab EURO 6**

**Rozložený boční pohled na upevnění konzol**

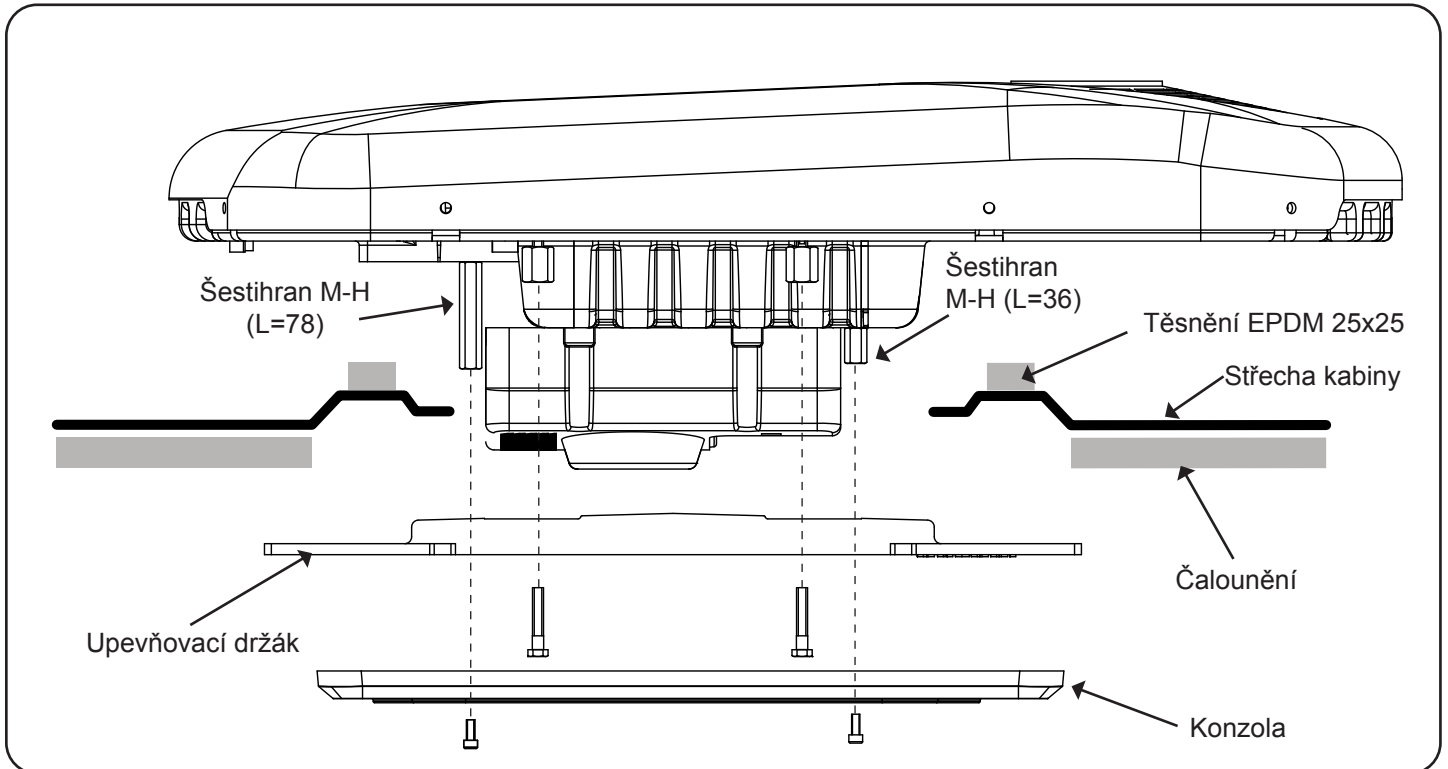

**Rozložený čelní pohled na upevnění konzol**

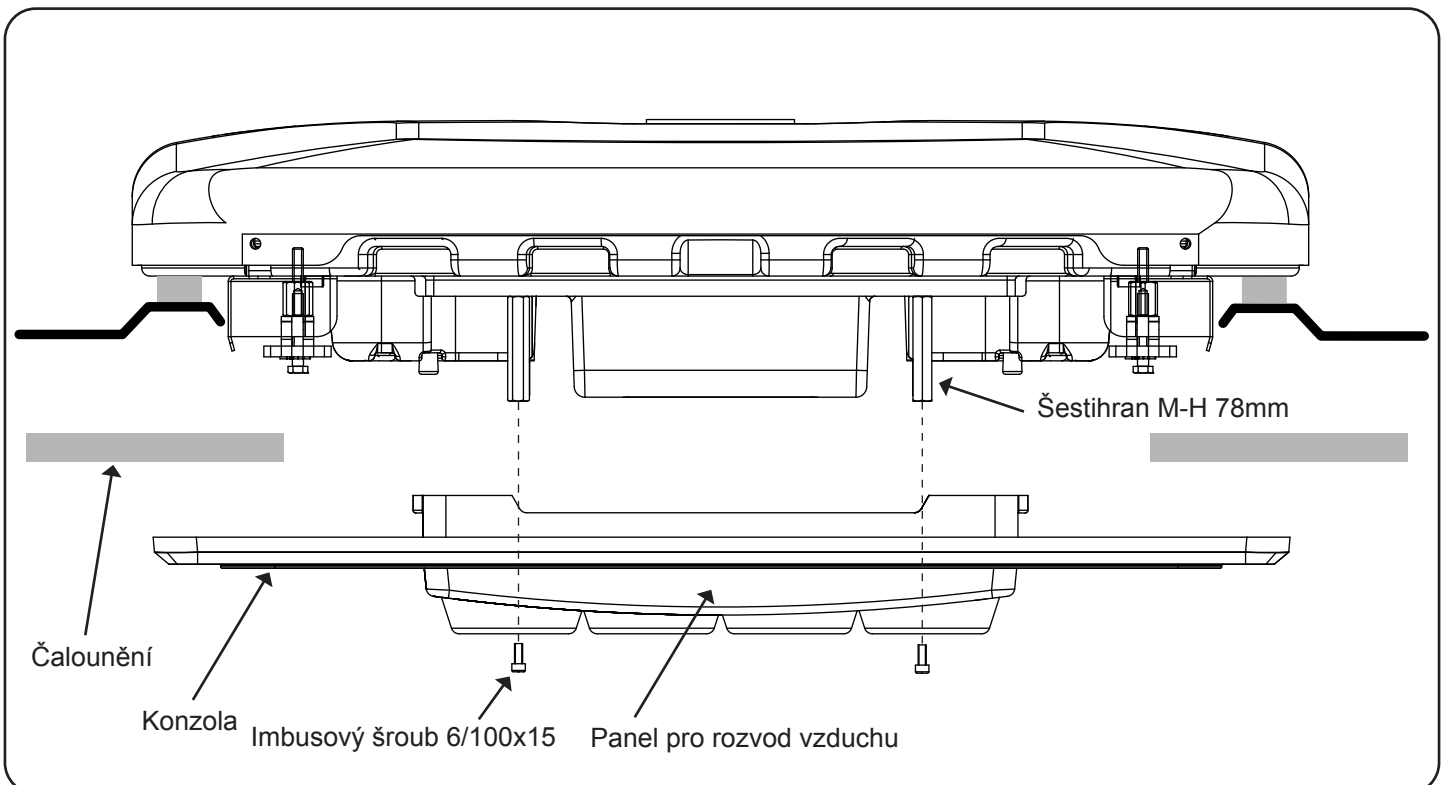

## DAF XF 105 Space Cab (EURO 5 regulovatelný spoiler)

### Rozložený boční pohled na upevnění konzol

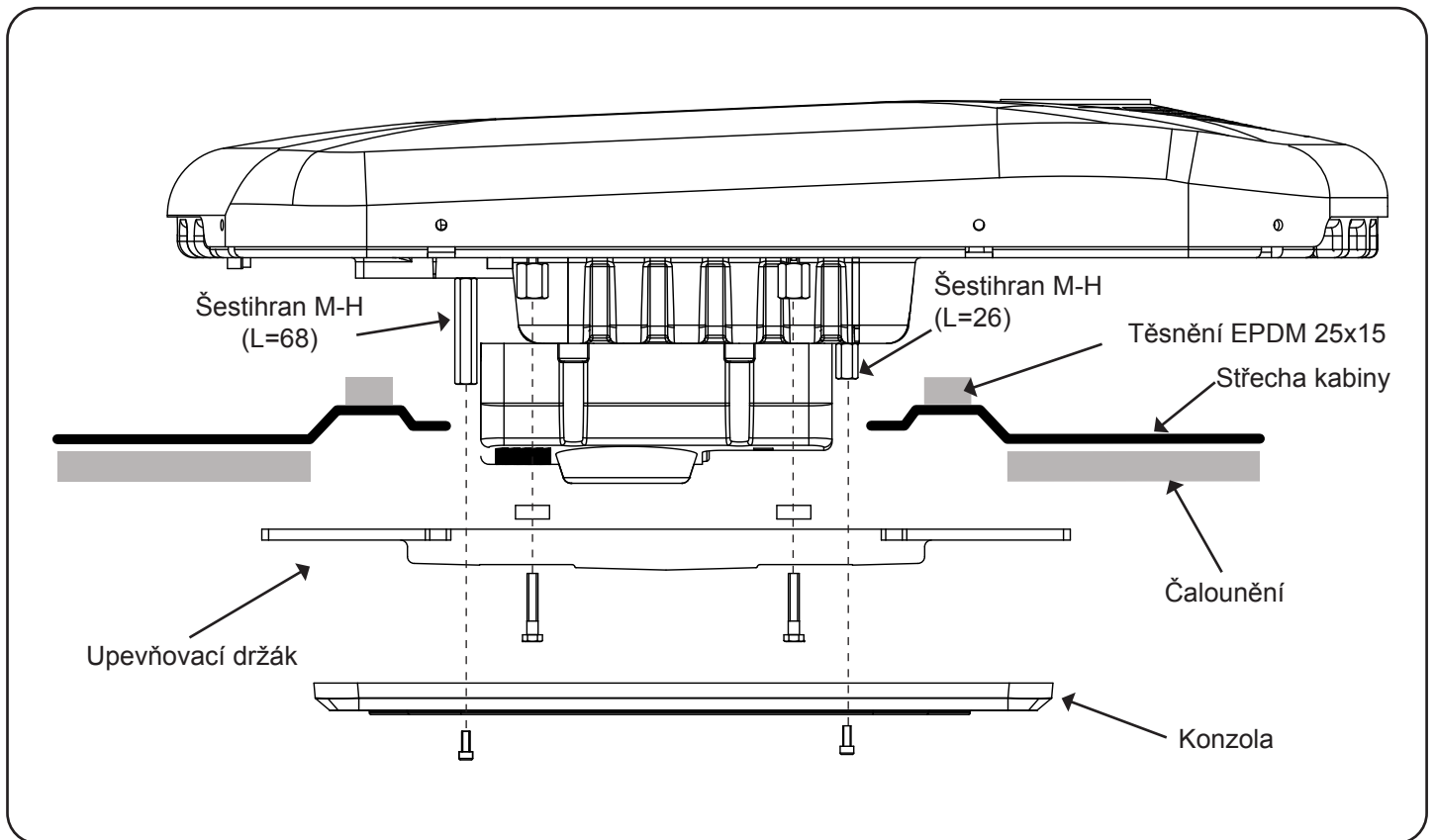

### Rozložený čelní pohled na upevnění konzol

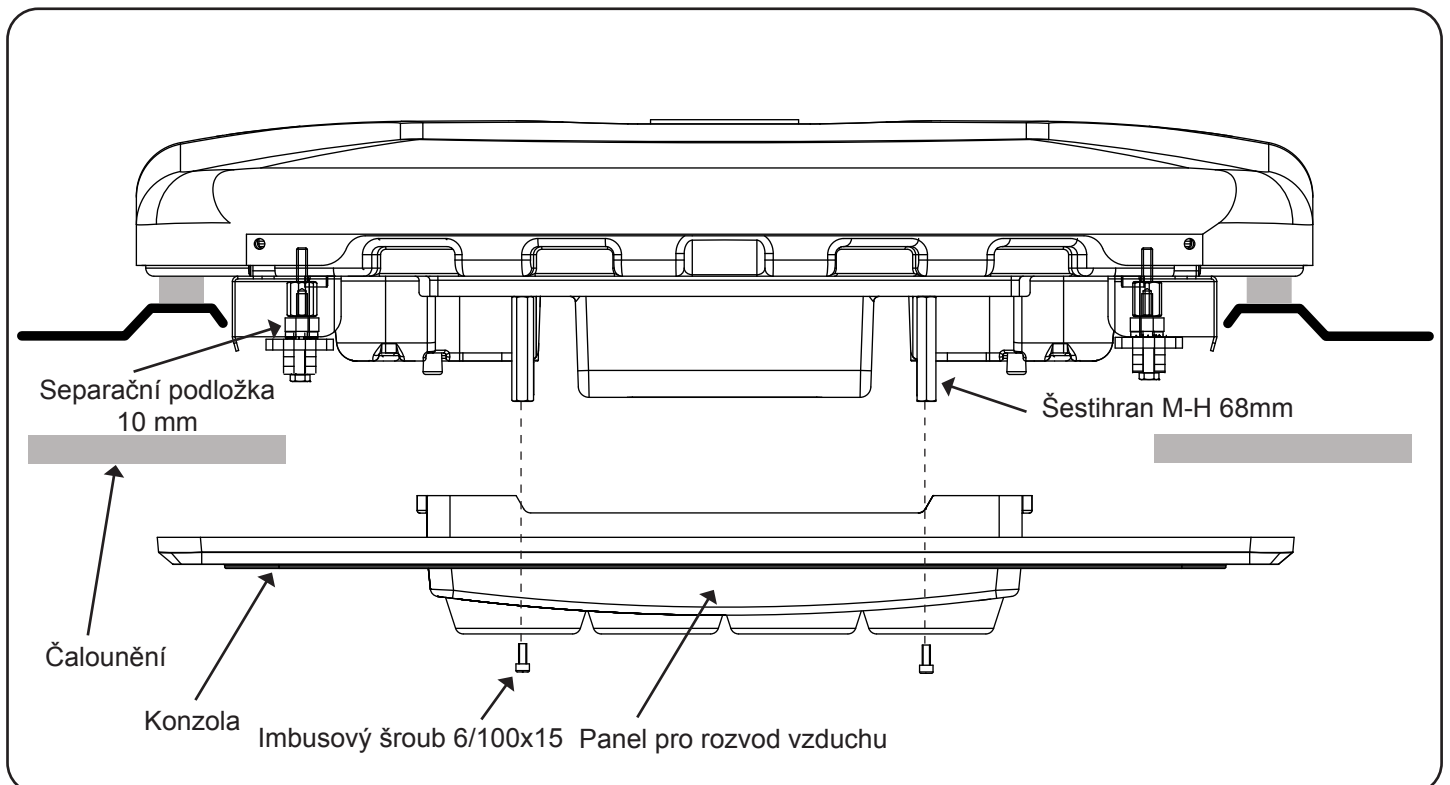

## VŠECHNY MODELY

18

Znovu namontujte okrasné krytky na původní místo.

Nainstalujte konzolu na šestihrany H-H pomocí (4) imbusových šroubů 6/100x15, tak abyste kratší stranu konzoly umístili na přední stranu kabiny.



19

Překryjte (4) imbusové šrouby M6/100x15 kulatými plastovými okrasnými krytkami M6.





# VŠECHNY MODELY S ORIGINÁLNÍ ZÁSUVKOU VE VÝLEZOVÉM OTVORU

## Elektrické schéma

### DŮLEŽITÉ UPOZORNĚNÍ!

Věnujte **zvýšenou pozornost** připojení napájecích kabelů zařízení, aby nedošlo k záměně polarity. V takovém případě se displej nerozsvítí a zařízení nebude fungovat.

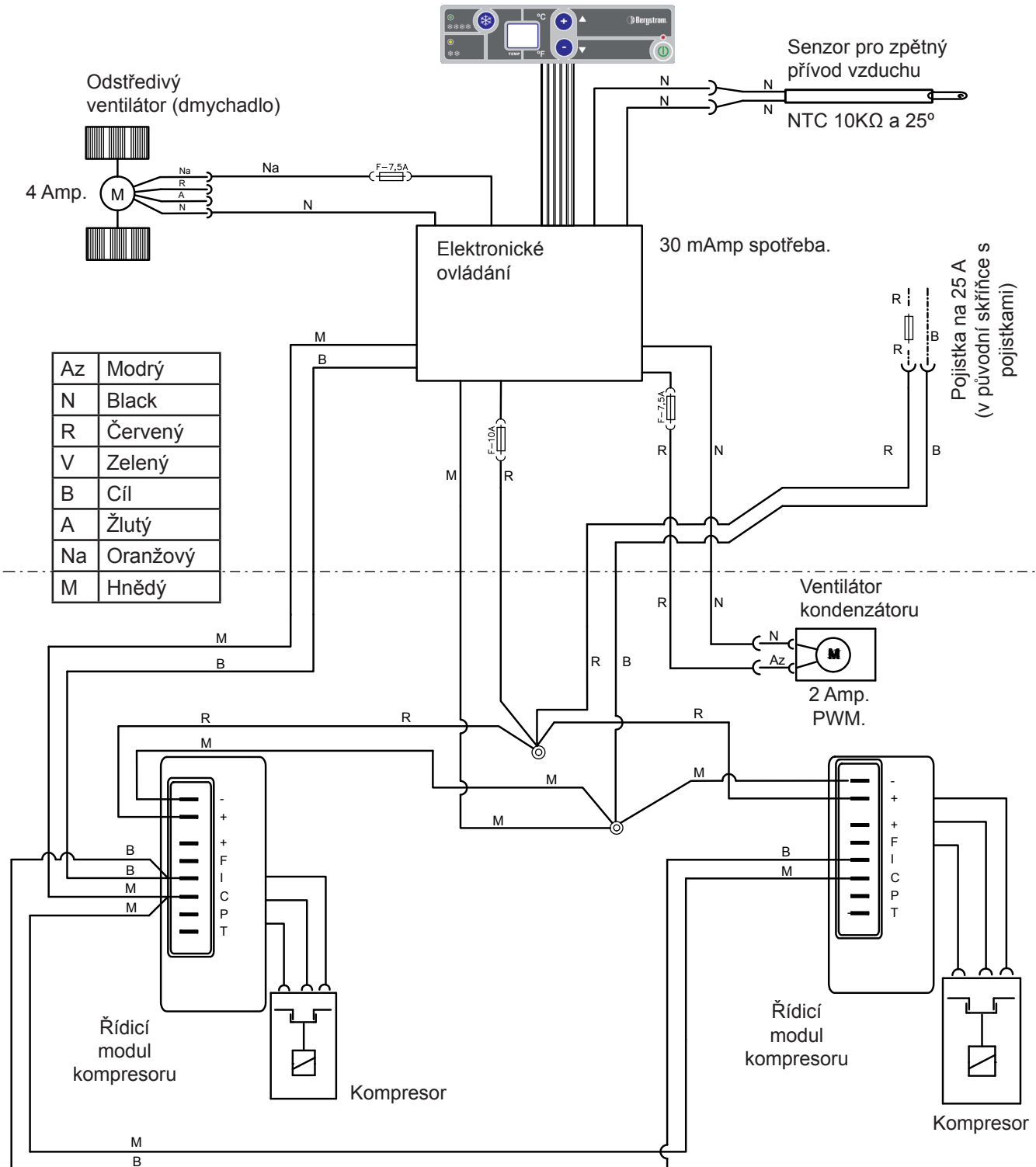

# VŠECHNY MODELY EURO 5 ZA ODKLÁDACÍMI PŘIHRÁDKAMI

## Elektrické schéma

### DŮLEŽITÉ UPOZORNĚNÍ!

Věnujte **zvýšenou pozornost** připojení napájecích kabelů zařízení, aby nedošlo k záměně polarity. V takovém případě se displej nerozsvítí a zařízení nebude fungovat.

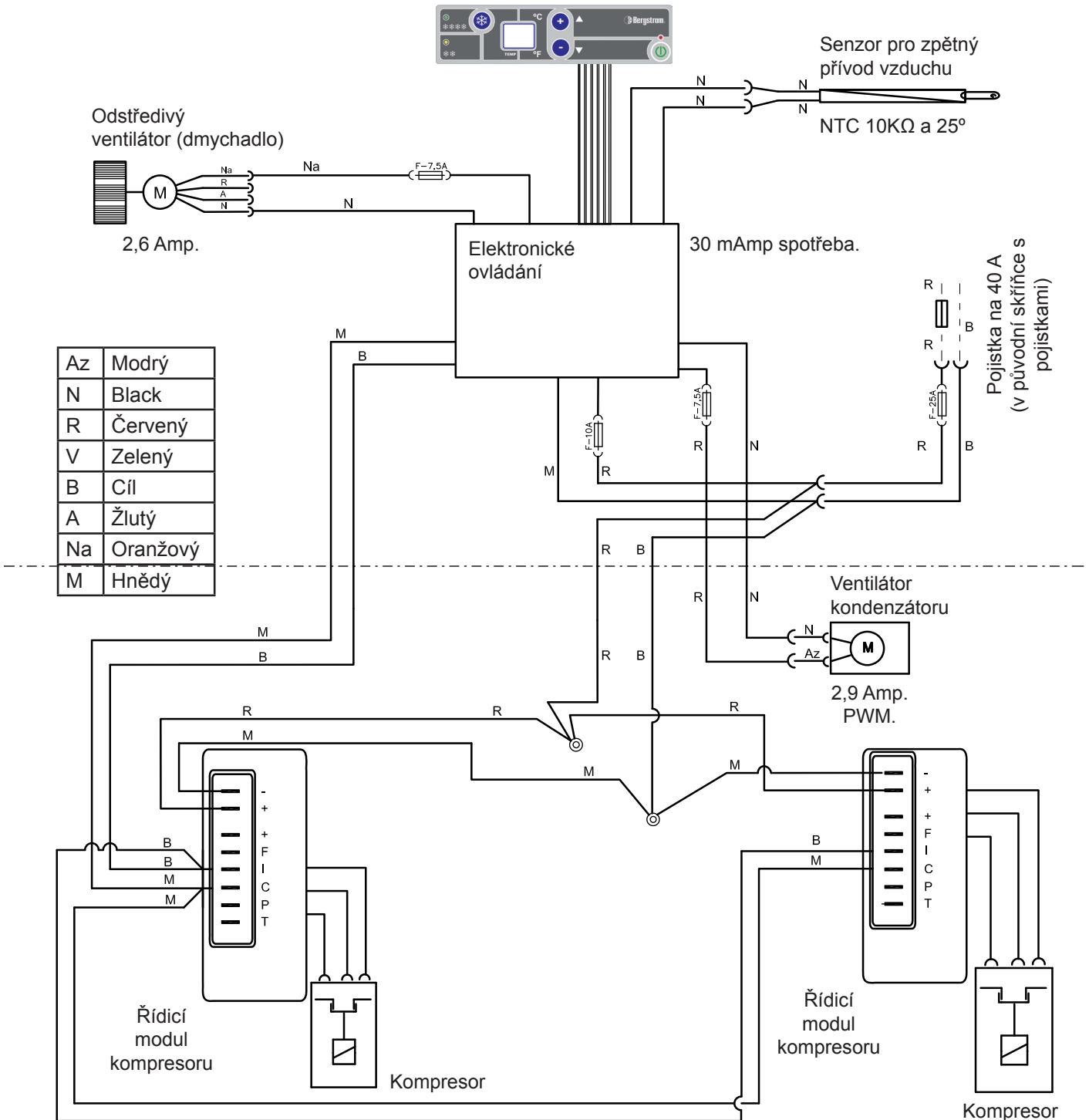

## VŠECHNY MODELY EURO 6 BEZ ORIGINÁLNÍ ZÁSUVKY VE VÝLEZOVÉM OTVORU - Elektrické schéma

### DŮLEŽITÉ UPOZORNĚNÍ!

Věnujte **zvýšenou pozornost** připojení napájecích kabelů zařízení, aby nedošlo k záměně polarit. V takovém případě se displej nerozsvítí a zařízení nebude fungovat.

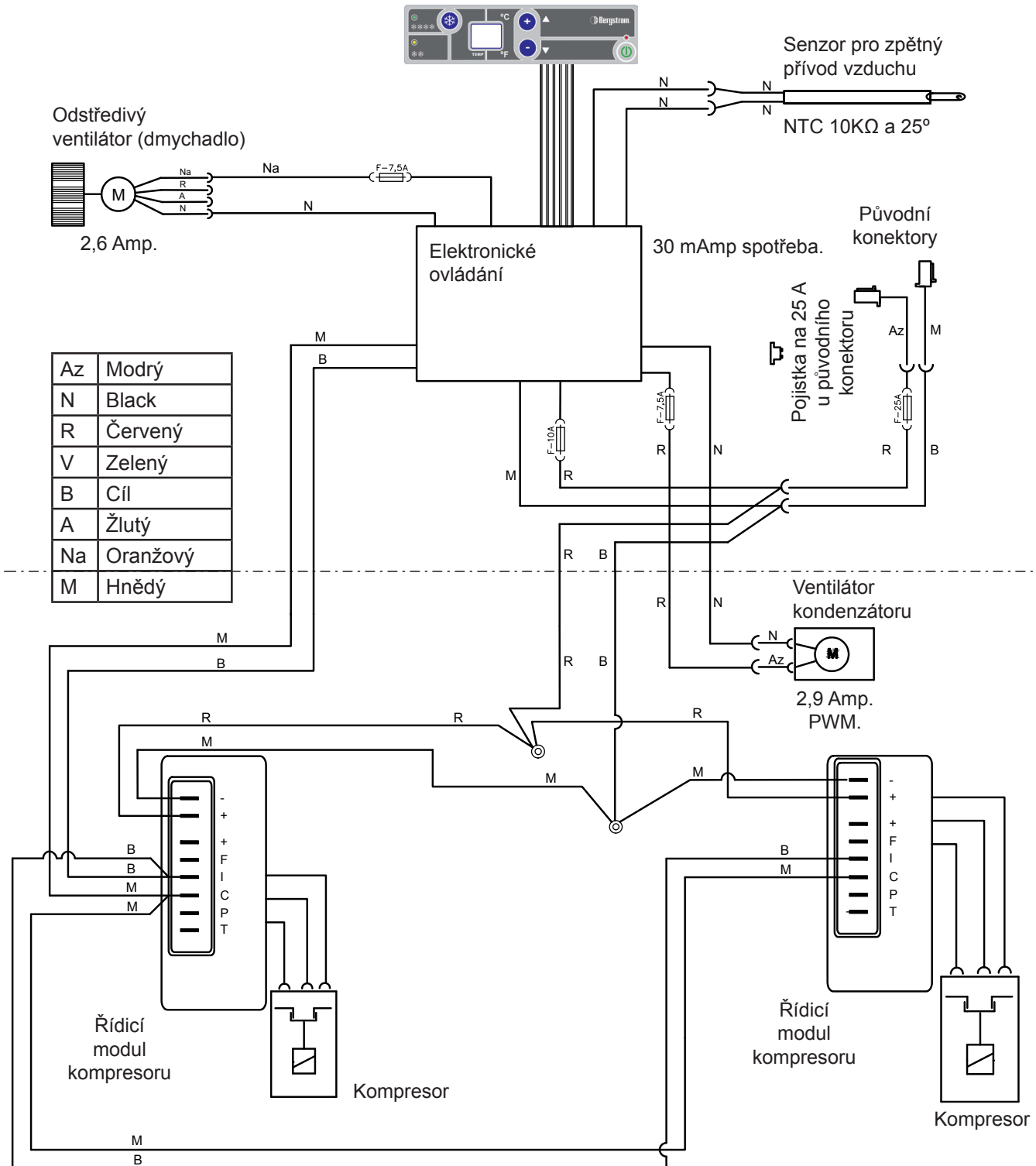

## Raanbevelingen voor De montage

- Alvorens met de montage wordt gestart, dienen de aanwijzingen te worden gelezen en opgevolgd gedurende het installatieproces.
- Voor iedere handeling dient het juiste gereedschap te worden gebruikt.

## Electriciteit

- Schakel de contactsleutel uit.
- Voordat met de montage wordt gestart, dient de accu te worden uitgeschakeld.
- Men dient de aansluiting van de elektrische componenten te controleren, waarbij wordt geverifieerd dat deze op juiste wijze zijn ingezet.

### Let op

indien het apparaat tijdens de montage gekanteld wordt, moet u minimaal 60 minuten wachten nadat het apparaat weer in horizontale stand gebracht is, voordat u het inschakelt.

### Let op

Bij het installeren van de airconditioning op het dak, dient de bovenkant van de cabine met een doek of deken te worden beschermd om eventuele mogelijke krassen te voorkomen. Bij het installeren van de **SLIMCOOL** op het dak, dient in acht te worden genomen dat de cabines normaal gesproken zijn uitgerust met een luik, en dat deze voldoende structuur biedt om het gewicht van de apparatuur te kunnen dragen. Desalniettemin, wanneer dit niet het geval is en het noodzakelijk is om een opening in het dak te maken of zelfs als deze is uitgerust met een luik maar waarvan het materiaal niet resistent is (in het geval van een dak van vezel, plastic, etc...), dan dient de installateur te besluiten, onder zijn verantwoordelijkheid, omtrent het versterken van het dak voor de preventie van eventuele mogelijke deformaties, breuken, waterlekages, etc... waarbij de middelen dienen te worden toegepast om dit te voorkomen.

**In de hoge DAF XF 105 cabines met daken van vezel, dient met extra zorgvuldigheid te werk worden gegaan en dient uitsluitend te worden gesteund op de nerven ervan om inzakkingen in het vezelgedeelte te voorkomen.**

## Gereedschap

Sleutelset Torx  
Sleutelset Allen  
Steeksleutel 10, 13, 14, 20  
Schaar  
Flexometer

## Bijbehorende documentatie

Montagehandleiding	1001845280
Handleiding	1001845151
Storingsdiagnose	1001845149
Garantie	1001845154

## Meegeleverde documentatie

Beknopte handleiding	1000959581
Garantie	220AA10017

## Symboliek



Breekbaar



Opgelet snijden!



Elektrisch gevaar

### waarschuwingen



Het installatiepersoneel dient in het bezit te zijn van een adequate scholing in Airconditioning van voertuigen.



**Dirna Bergstrom** is niet aansprakelijk als er storingen optreden die voortkomen uit een inadequaat bewerking of installatie van de apparatuur, of op grond van wijzigingen of vervangingen die zijn uitgevoerd zonder onze uitdrukkelijke schriftelijke toestemming.



**Apparatuur voorgeladen met R-134a koelgas. (Gelieve het circuit van het koelgas niet te bewerken).**



Zie de **garantieprocedure** van het product dat bij de **Storingsdiagnose** zit inbegrepen.



Zie de **Handleiding** van de apparatuur voor de juiste werking van de afstandsbediening en van het besturingspaneel.



Bij het voltooiën van de installatie, dient aan de gebruiker het volgende te worden overhandigd: **Handleiding, Garantie en Storingsdiagnose.**

**BELANGRIJK:**

Dit document bevat montageinstructies voor de modellen:

**DAF XF 105 SPACE CAB EURO 5  
(NIET-REGULEERBARE SPOILER)****DAF XF 105 SPACE CAB EURO 5  
(REGULEERBARE SPOILER)**

**DAF XF SUPER SPACE CAB  
EURO 5 EN EURO 6**



**EURO 5**



**EURO 6**

**DAF XF SPACE CAB  
EURO 6**



## DAF XF Space Cab EURO 5 en EURO 6

**1**

Demonteer het luikdeksel, de bevestigingselementen en overhandig deze aan de klant (\*).

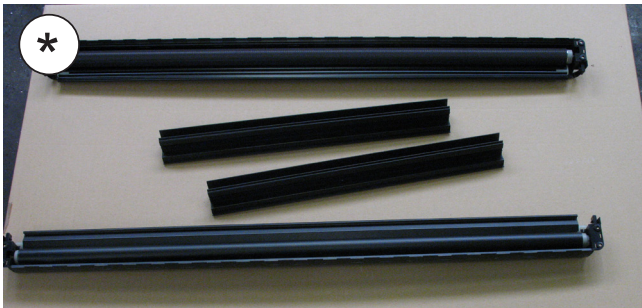
**1a**

Verwijder de restanten die nog op het dak kleven alvorens de EPDM-dichting vast te lijmen.

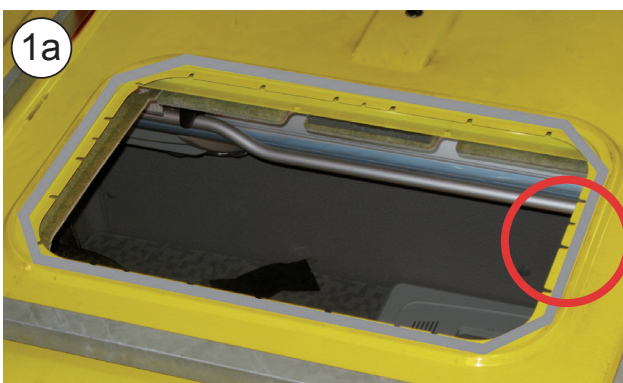

DAF XF 105 Super Space Cab EURO 5 en EURO 6

**1b** Demonteer de sierstrips (\*) aan de zijkanten door deze los te trekken naar het achterste gedeelte van de cabine toe.



**1c** Demonteer de sierstrip vooraan (\*) door deze naar beneden te trekken en de lichtklemmen af te koppelen.

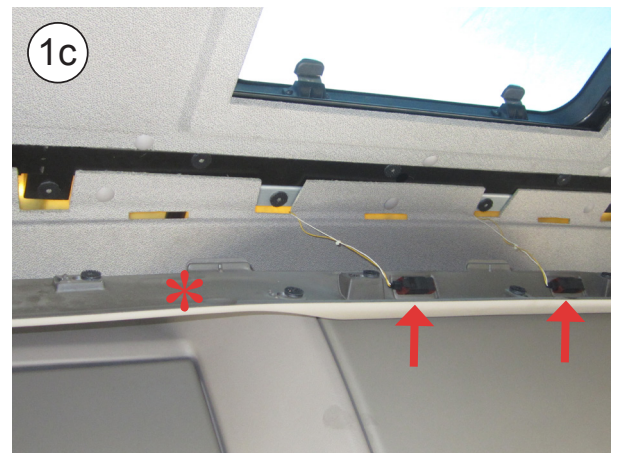

**1d** Demonteer met het speciale gereedschap de steunpennen van de bekleding in het voorste gedeelte vanaf de gordijnrail.





**DAF XF 105 Super Space Cab EURO 5 en EURO 6**
**1e**

Trek de bekleding naar beneden, verwijder de voorste schroeven van de steun van het luikgordijn en demonteer de steun.

**1f**

Demonteer het binnenste luikframe (\*).

**1g**

Demonteer het luik door de steunschroeven te verwijderen en de stekker los te maken.

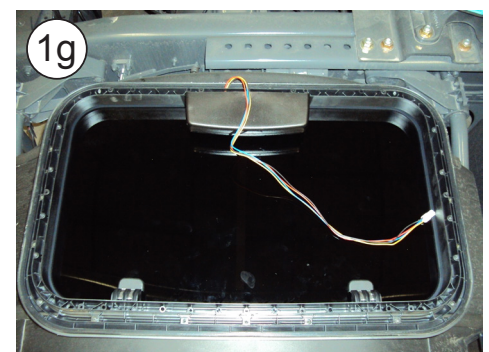
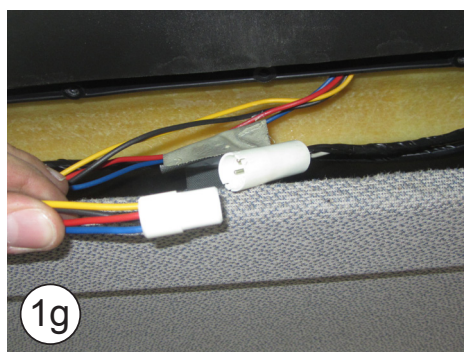

ALLE MODELLEN

2

Plak het EPDM-schuim rond het gat van het luik (zie de afbeelding voor een detail van de eindpunten, waar de schuimranden elkaar raken).

- DAF XF 105 SPACE CAB. EURO 5 NIET-REGULEERBARE SPOILER - pakking 25 x 25.
- DAF XF 105 SPACE CAB. EURO 5 REGULEERBARE SPOILER - pakking 25 x 15.
- DAF XF 105 SUPER SPACE CAB. EURO 5 EN EURO 6 - pakking 25 x 25.
- DAF XF SPACE CAB EURO 6 - pakking 25 x 25.



HET SNIJDEN VAN DE EPDM-DICHTING OM INSIJPELING VAN WATER IN DE CABINE TE VERMIJDEN

- A- Lijm de dichting vast en laat aan weerszijden 100 mm beschermpapier zitten.
- B- Verwijder de twee stukjes papier.
- C- Kleef de dichting vast en druk deze aan beide uiteinden aan.

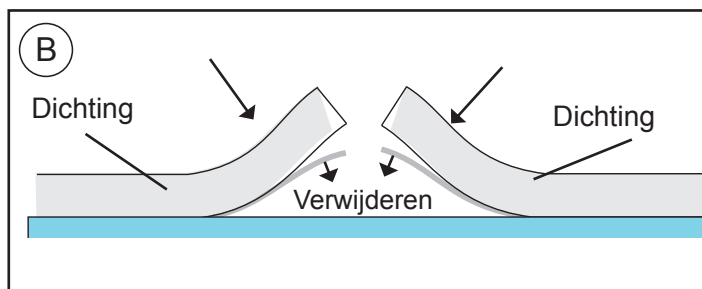
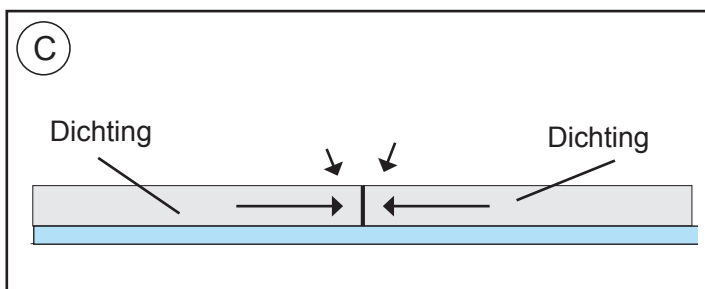
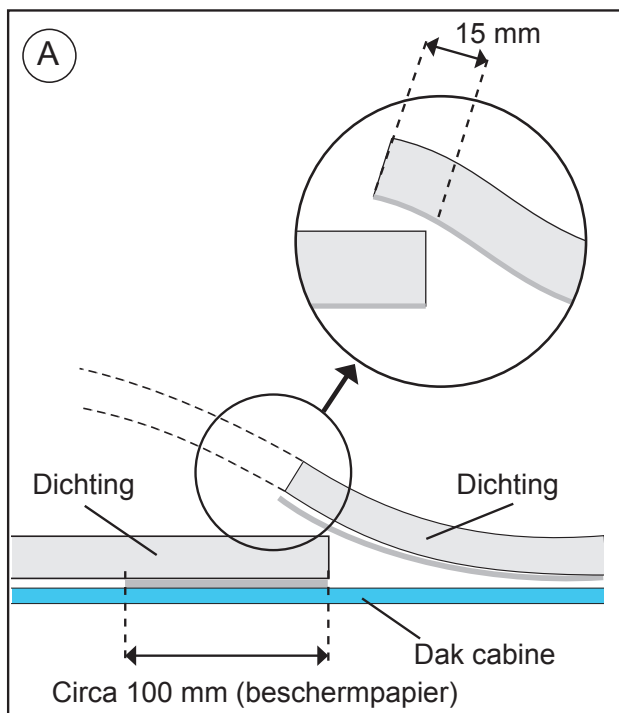

**ALLEEN VOOR MODELLEN: DAF XF 105 Super Space Cab EURO 5 en EURO 6**
**2a**

Houd het **SLIMCOOL** materiaal verticaal, maak de centreerschroeven voldoende los, zodat ze verplaatst kunnen worden. Verplaats de centreerders naar het achterste gedeelte van het materiaal, tot de schroeven het einde van de langsgaten van de centreerders bereiken en draai ze vervolgens terug vast.

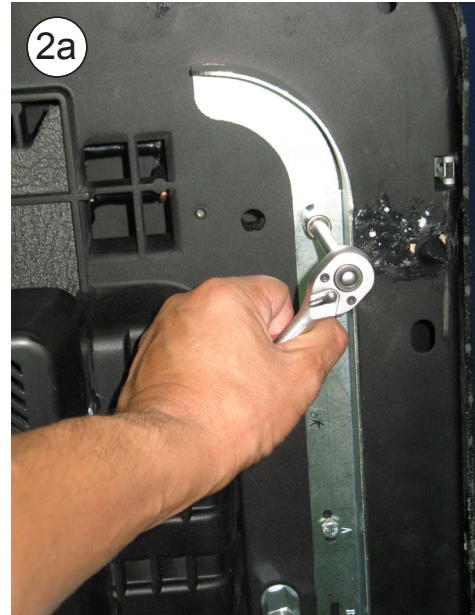
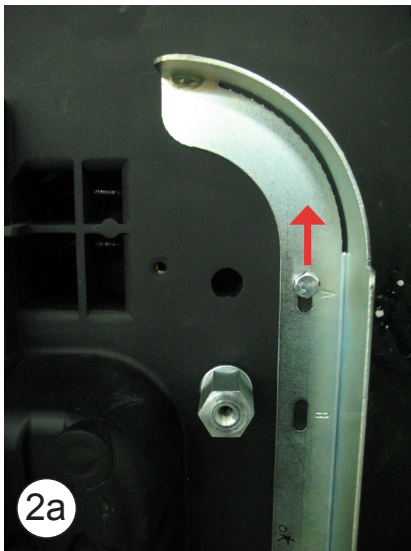
**VOORSTE GEDEELTE VAN HET  
MATERIAAL**
**2b**

Draai (4) de zeskantmoeren M8x32 over de zeskanter basismoeren en draai deze zoals contraoeren vast (zie schema op pagina 39).



ALLE MODELLEN

- 3** BUITENZIJDDE CABINE:  
Plaats de SLIMCOOL in de luikopening en bevestig de centreerders in de opening.

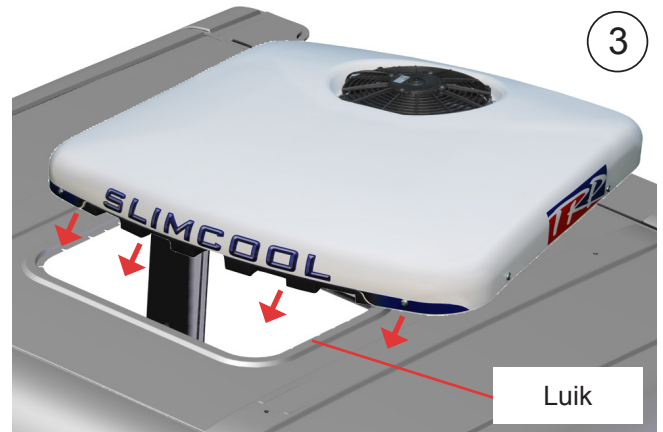

Let op! Bij het plaatsen van de uitrusting op het luik, moet u controleren dat de condensslangen niet afgekneld worden door de EPDM-afdichting.

DAF XF 105 Space Cab EURO 5 niet-verstelbare spoiler  
DAF XF 105 Super Space Cab EURO 5 en EURO 6

- 4** Breng de bevestigingssteunen aan onder het tapijt en bevestig deze met de zeskantmoeren met (4) schroeven 8/125x45, (4) de platte, brede ringen Ø 8 en (4) de growerringen Ø 8 om het materiaal te bevestigen. Druk de steunen aan tot ze de zeskantmoeren raken.

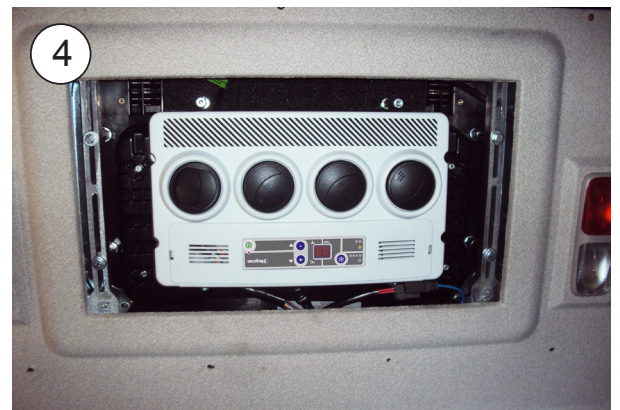

## DAF XF 105 Space Cab (EURO 5 verstelbare spoiler)

**5**

Breng (2) bevestigingssteunen aan zoals te zien is op de tekening, breng de (4) scheidingselementen (4) Ø 25x9x10 en (4) de schroeven M8/125x55 aan en draai deze tot de aanslag vast (zie schema pagina 38).

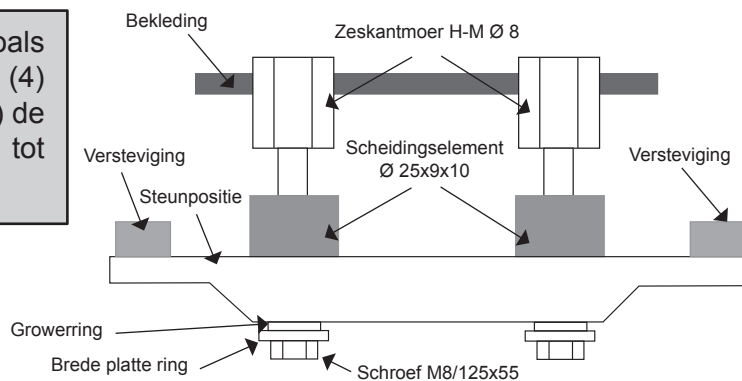

# Opengewerkte weergave tot de bevestiging van de steunen

**DAF XF 105 Space Cab Euro 6**  
**DAF XF 105 Space Cab Euro 5 niet-verstelbare spoiler**

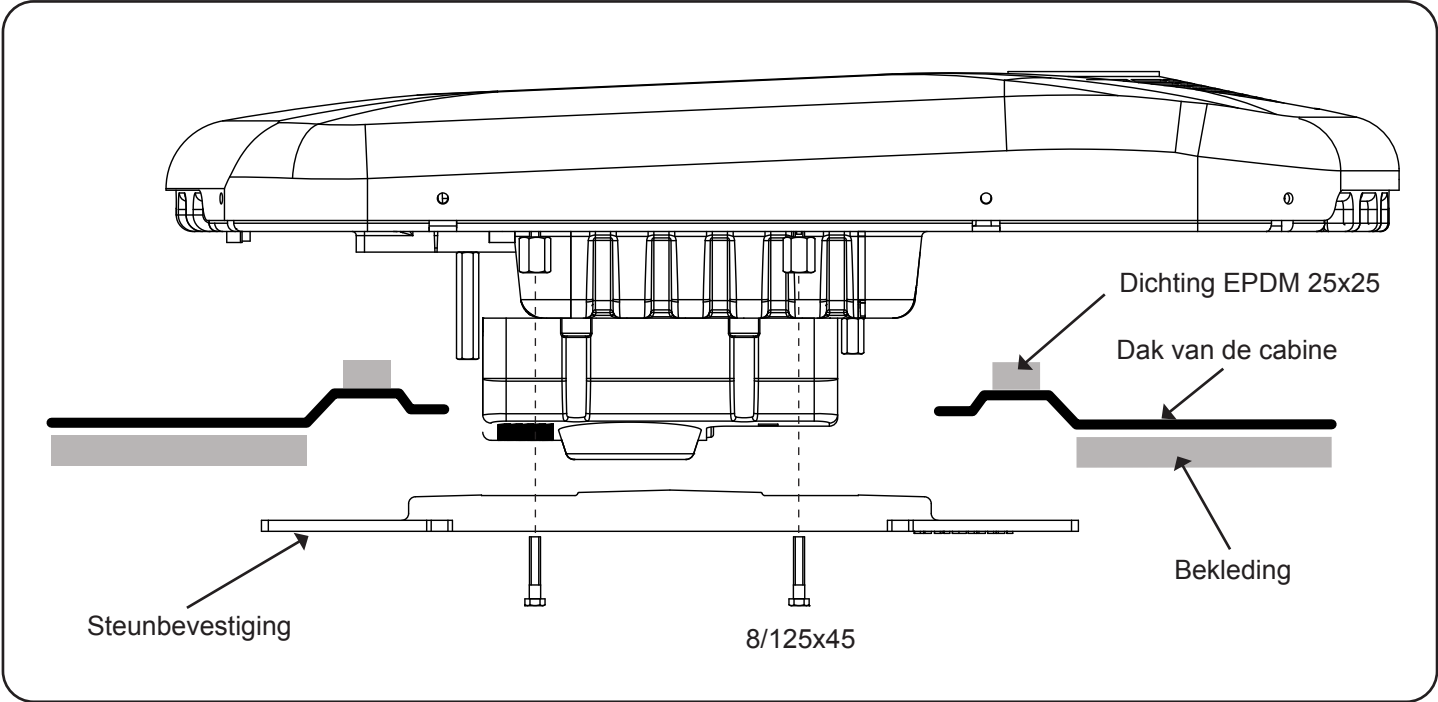

**DAF XF 105 Space Cab (EURO 5 verstelbare spoiler)**

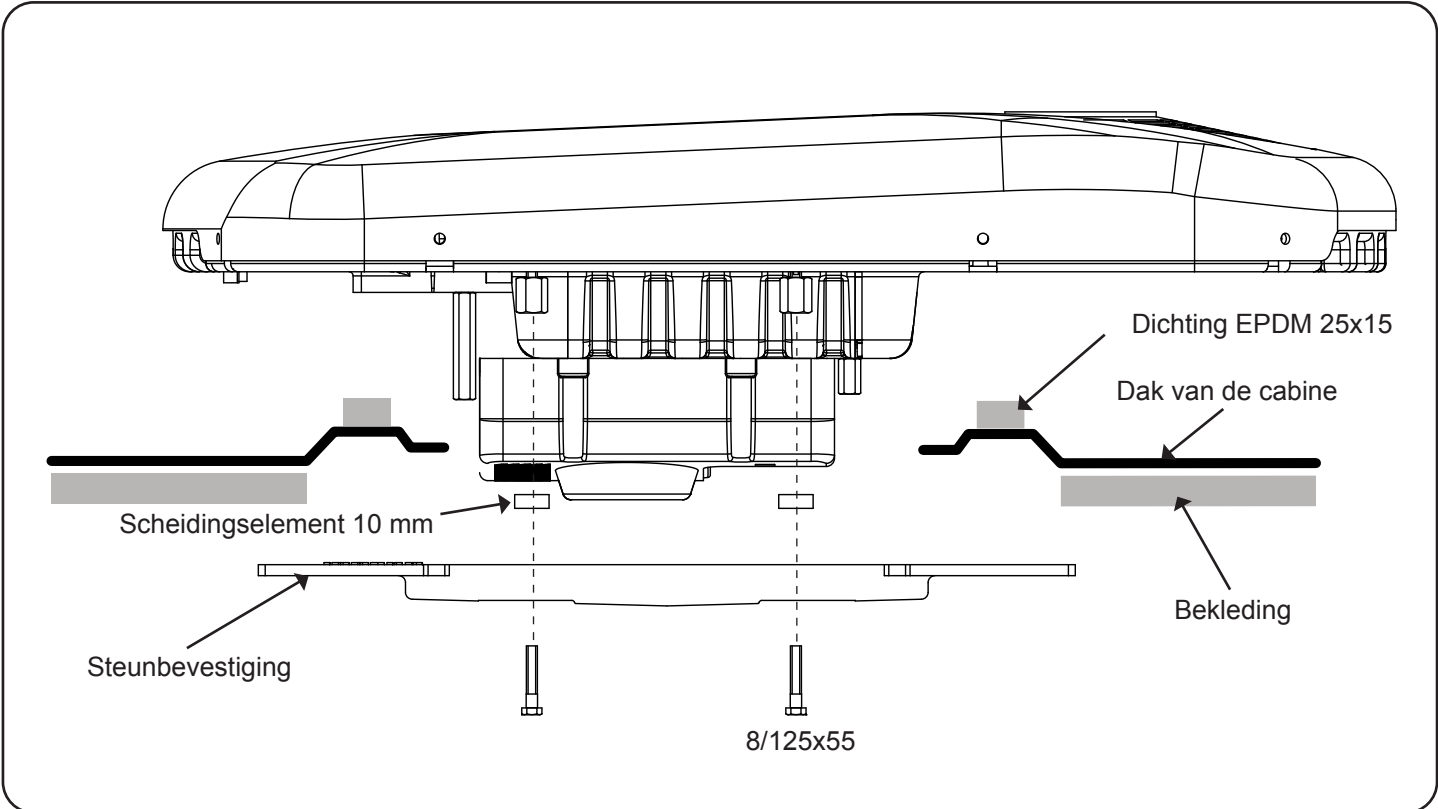

## Opengewerkte weergave tot de bevestiging van de steunen

DAF XF 105 Super Space Cab EURO 5 en EURO 6

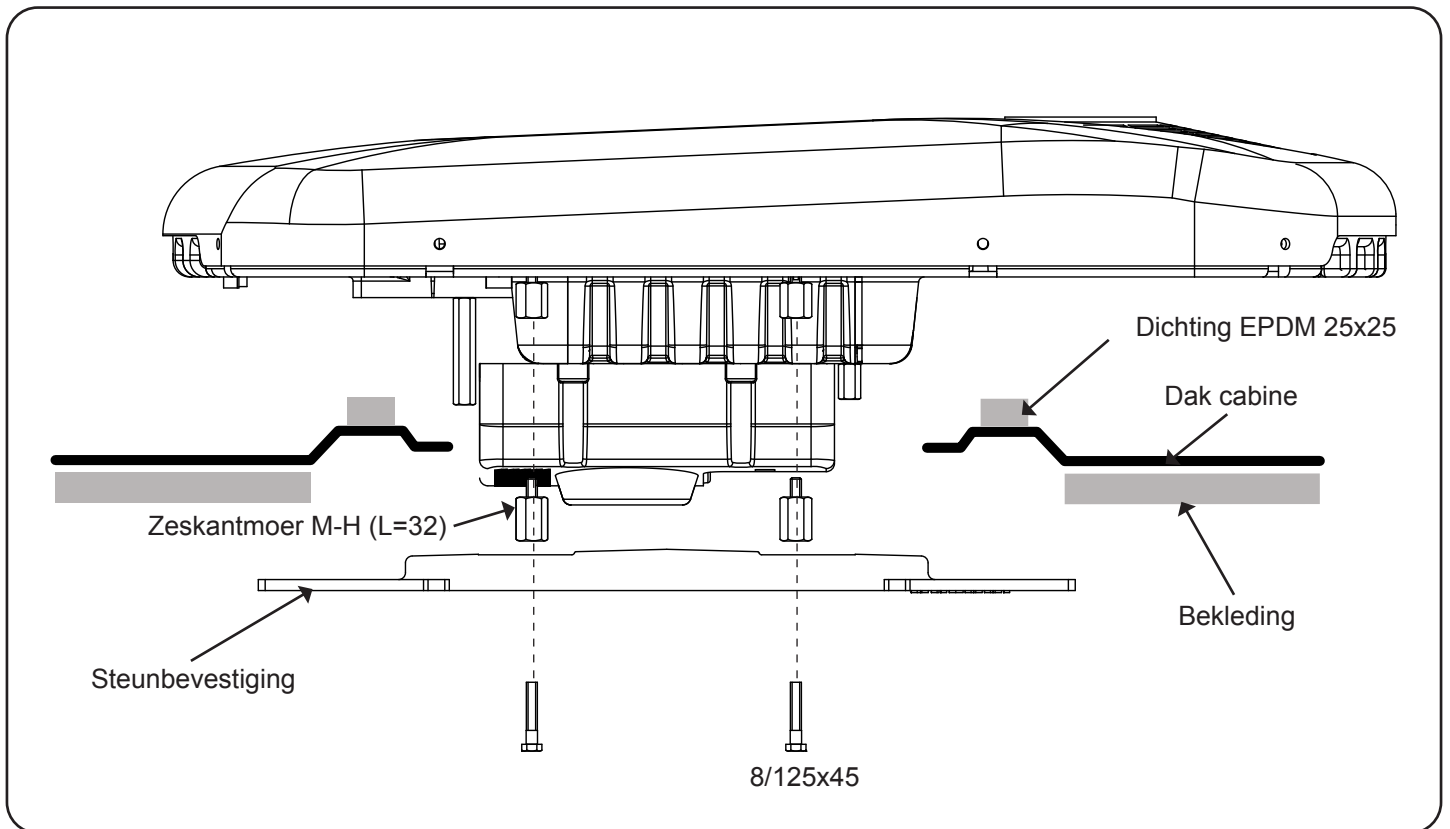

### Gedetailleerde instructies voor de montage van de kabels met originele inlaat via het luik

**6**

Sluit het kroonsteentje van het apparaat aan op het kroonsteentje in het luikkozijn.

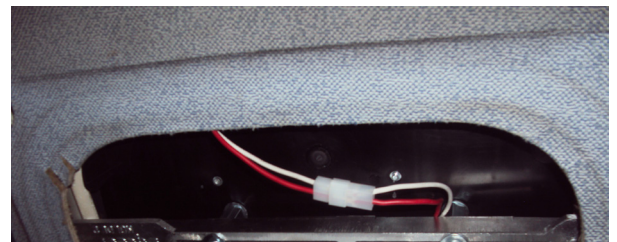

## ALLE MODELLEN BEHALVE EURO 6

### Gedetailleerde instructies voor de installatie van de stroomkabels met toegang via het dashboardkastje bovenaan rechts

6

Open het deksel van het dashboardkastje bovenaan rechts en verwijder de twee schroeven aan de onderzijde. (A)

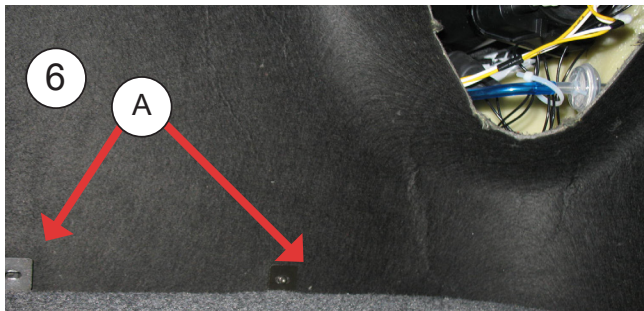

6a

Trek het dashboardkastje lichtjes los en steek uw hand langs de zijkant naar binnen om de oorspronkelijke bekabeling te grijpen. Deze kabellijn wordt beschermd door een zekering van 40 Ampère die zich in de oorspronkelijke centrale zekeringenkast bevindt.

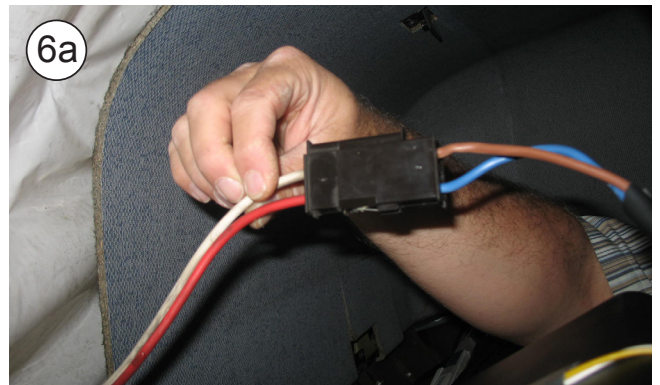

Als de bestaande kabelaansluiting al in het gebruik is (omdat er bijvoorbeeld een magnetron aangesloten is), voeg dan vanaf het dashboardkastje een nieuwe, gelijksoortige kabelaansluiting toe, en leid deze naar de centrale kast.

Bescherm de kabel voor de stroomtoevoer met een nieuwe afzonderlijke zekering van 40 Amp. (Reserveer de zekering van 40 Amp. in de centrale zekeringenkast).



6b

Leid de kabellijn van de eenheid tussen het dak en de bekleding over het dashboardkastje heen en sluit beide aansluitingen aan. Zodra deze aangesloten zijn, zal de eenheid een testfunctie uitvoeren. Alle lampen zullen aangaan en vervolgens terug doven, wat wil zeggen dat de eenheid klaar is voor gebruik.

Bevestig de kabellijn van de eenheid aan de aluminium steun zoals op de afbeelding te zien is en gebruik daartoe de kunststofklemmen.

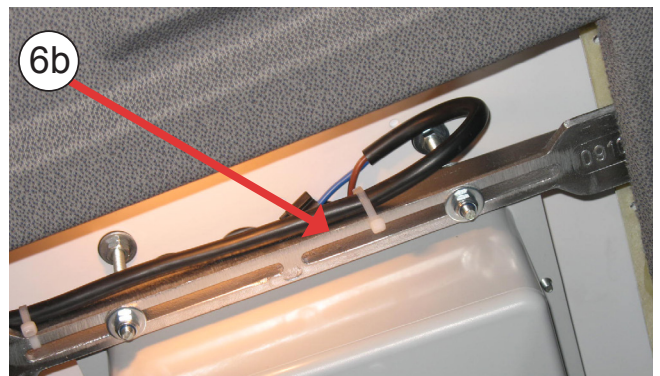

#### BELANGRIJK

Als de polariteiten bij de aansluiting van de kabellijn per ongeluk verwisseld werden, zal de eenheid enkele onderbroken pieptonen uitzenden. Er mag geen enkele toets van het paneel of de afstandsbediening van het materiaal raken want dit zou onherstelbare schade kunnen veroorzaken. Als u deze onderbroken pieptonen zou horen, koppel het apparaat dan weer af en controleer de polariteiten van de aansluiting.



**ALLE MODELLEN BEHALVE EURO 6**
**Gedetailleerde instructies voor de installatie van de voedingskabel  
zonder toegang via het dashboardkastje bovenaan rechts**
**6**

Demonteer de verplaatsingsstangen van de voorste gordijnen door de schroeven met de Allensleutel los te draaien.

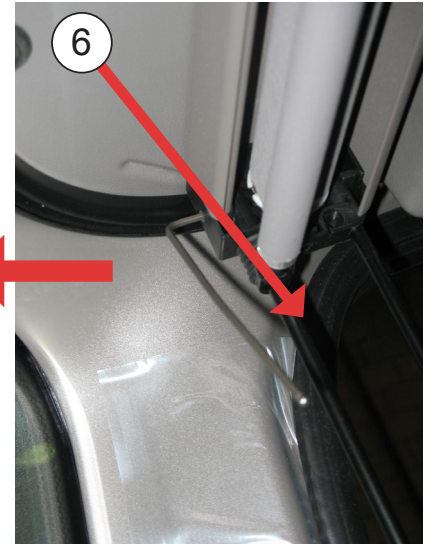
**6a**

Verwijder de bovenste schroeven van de dashboardkastjes en laat deze kantelen.



**ALLE MODELLEN BEHALVE EURO 6**  
**Gedetailleerde instructies voor de installatie**  
**van de stroomkabel**

**7** In het centrale gedeelte bevindt zich de oorspronkelijke stroomkabel (A). Voer de aansluiting uit met de meegeleverde kabel.

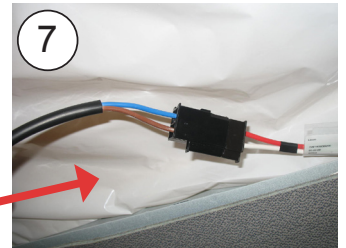
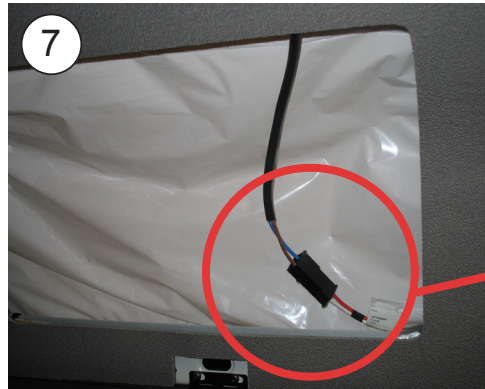
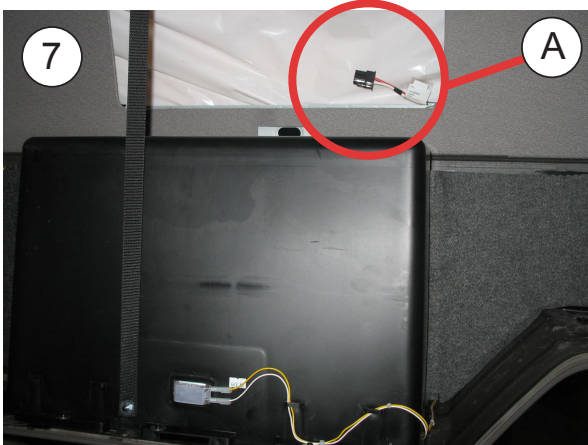

**8** Open het deksel van de zekeringenkast en breng de max. zekering van 40 A op de aangeduide plaats aan.

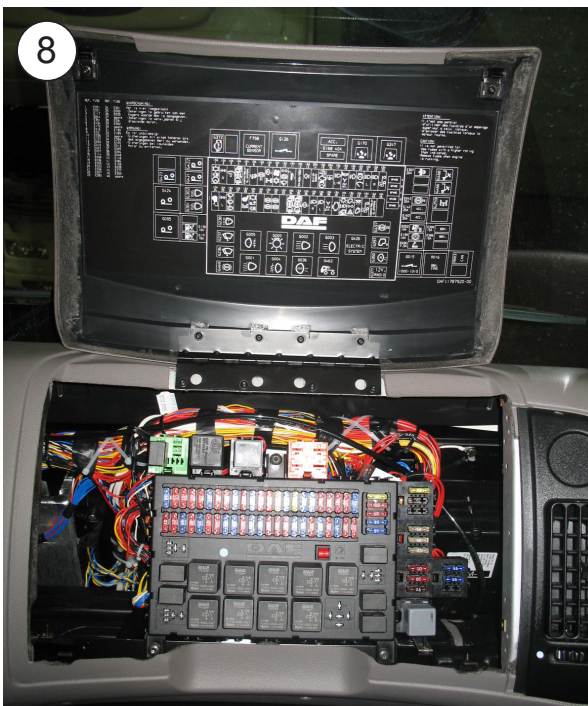

zekering van 40 A

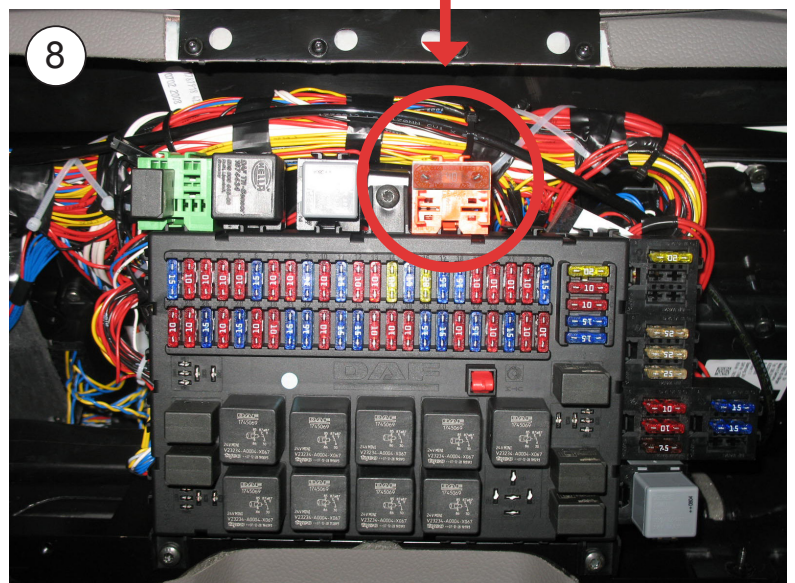

## Gedetailleerde instructies voor de installatie van de bekabeling model Euro 6

**9**

Demonteer via de binnenzijde van de cabine de aangeduide afdekkingen.

**10**

Demonteer de zekeringenkast.

**11**

Leid het uiteinde van de blauwe kabel met de meegeleverde kast vergezeld van de oorspronkelijke kabels naar punt A en sluit de kabels aan.

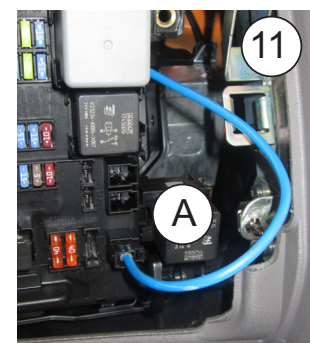
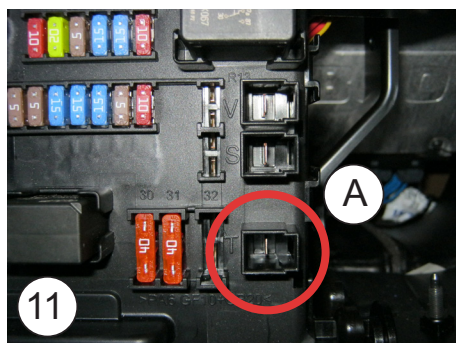
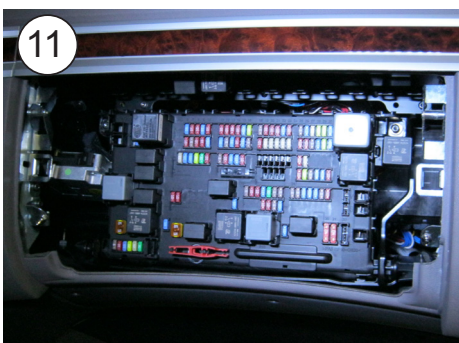

## Gedetailleerde instructies voor de installatie van de bekabeling Model Euro 6

**12**

Breng de zekering van 25A aan (B).

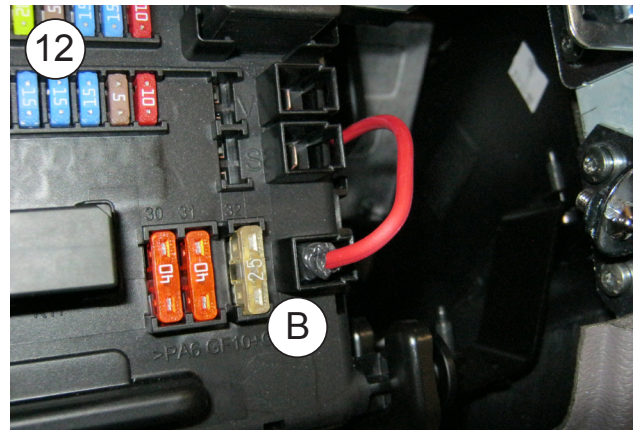
**13**

Leid het uiteinde van de bruine kabel met de meegeleverde kast vergezeld van de oorspronkelijke kabels naar punt C en sluit de kabels aan.

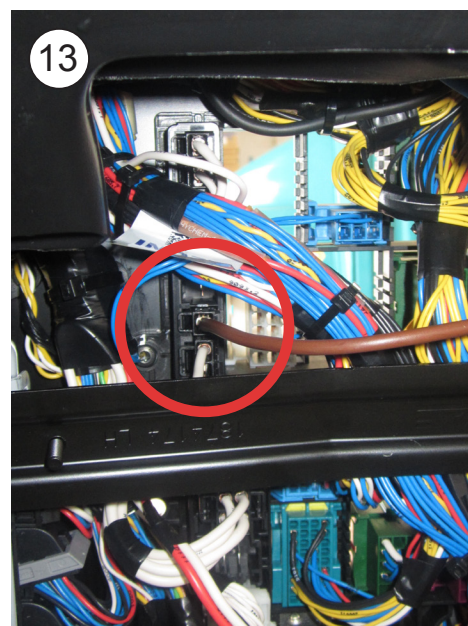
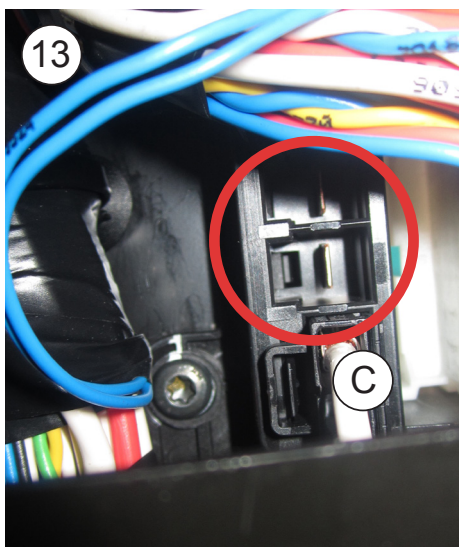
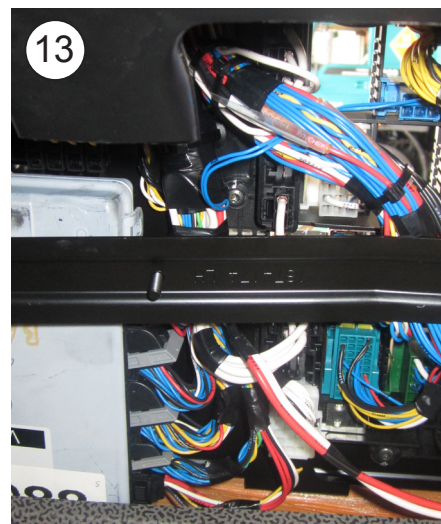

## Gedetailleerde instructies voor de installatie van de bekabeling Model Euro 6

**14**

Open het dashboardkastje bovenaan rechts (D) en verwijder het deksel (E).

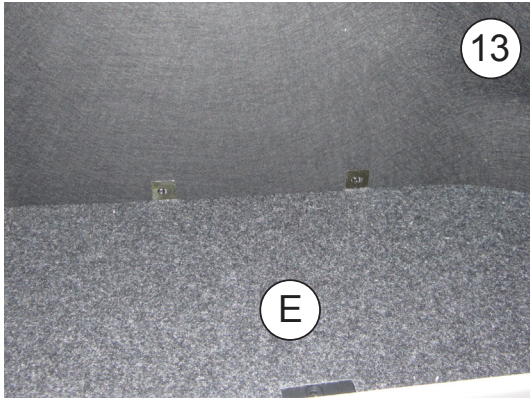
**15**

Steek de kabels AZ en M langs onderen aan de passagierszijde in de gegolfde buis en haal deze er aan het einde van de buis uit, zodat deze uitkomen in het dashboardkastje bovenaan rechts.

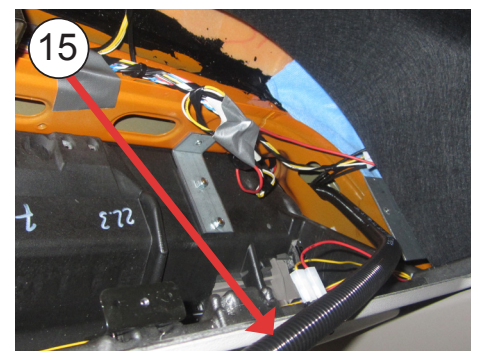
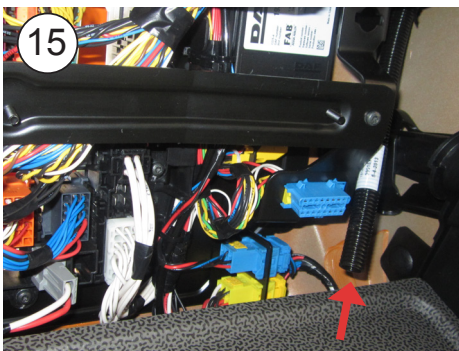
**16**

Breng de meegeleverde eindklemmen aan op de kabels Az en M en breng ze in de meegeleverde kast aan. Let erop dat de kleuren van de kabels overeenkomen met de kleuren in de meegeleverde kabelkast.

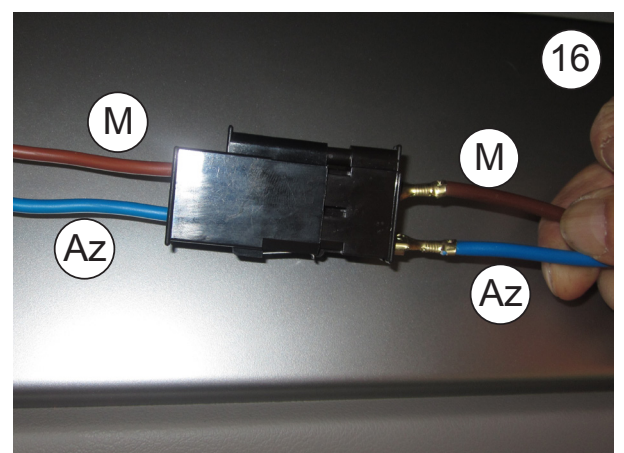

## Gedetailleerde instructies voor de installatie van de bekabeling Model Euro 6

**17**

Sluit de kabelkasten aan en leid de bekabeling langs de achterzijde van de oorspronkelijke dashboardkastjes en de bekleding naar de uitrusting en sluit de bekabeling aan.

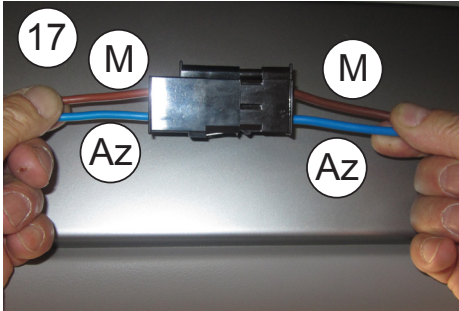
**18**

Voor voertuigen DAF XF 105 Space Cab gefabriceerd vanaf 10/09/2012 moeten de zeskantmoeren M-H M6 L78 en L36 aan de onderzijde van de uitrusting respectievelijk vervangen worden door de zeskantmoeren M-H M6 van L68 en L26 alvorens de console te monteren. Zie bijgevoegde schema's.

## DAF XF 105 Super Space Cab EURO 5 en EURO 6

### Opengewerkte weergave aan de zijkant tot de bevestiging van de consoles

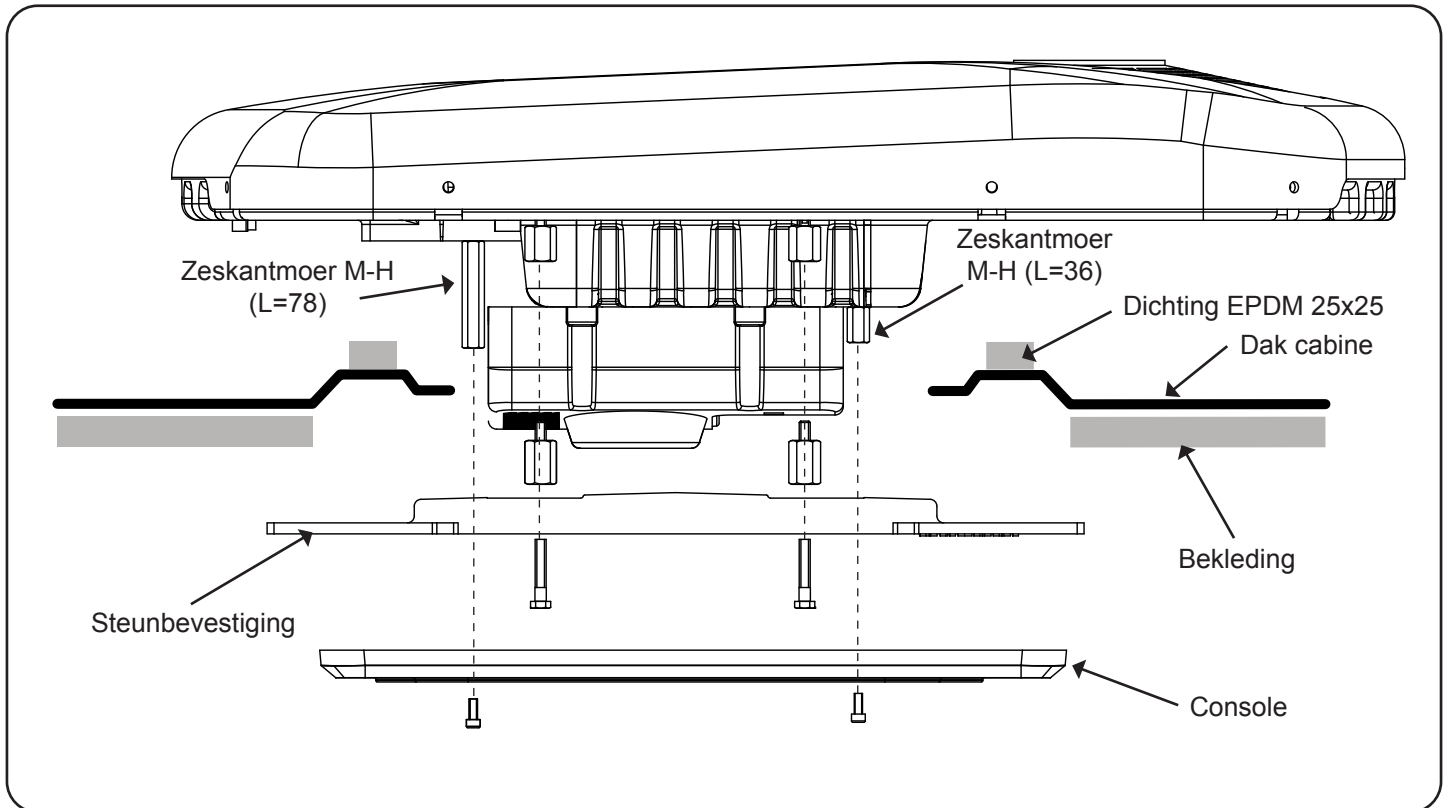

### Opengewerkte weergave voorzijde tot de bevestiging van de consoles

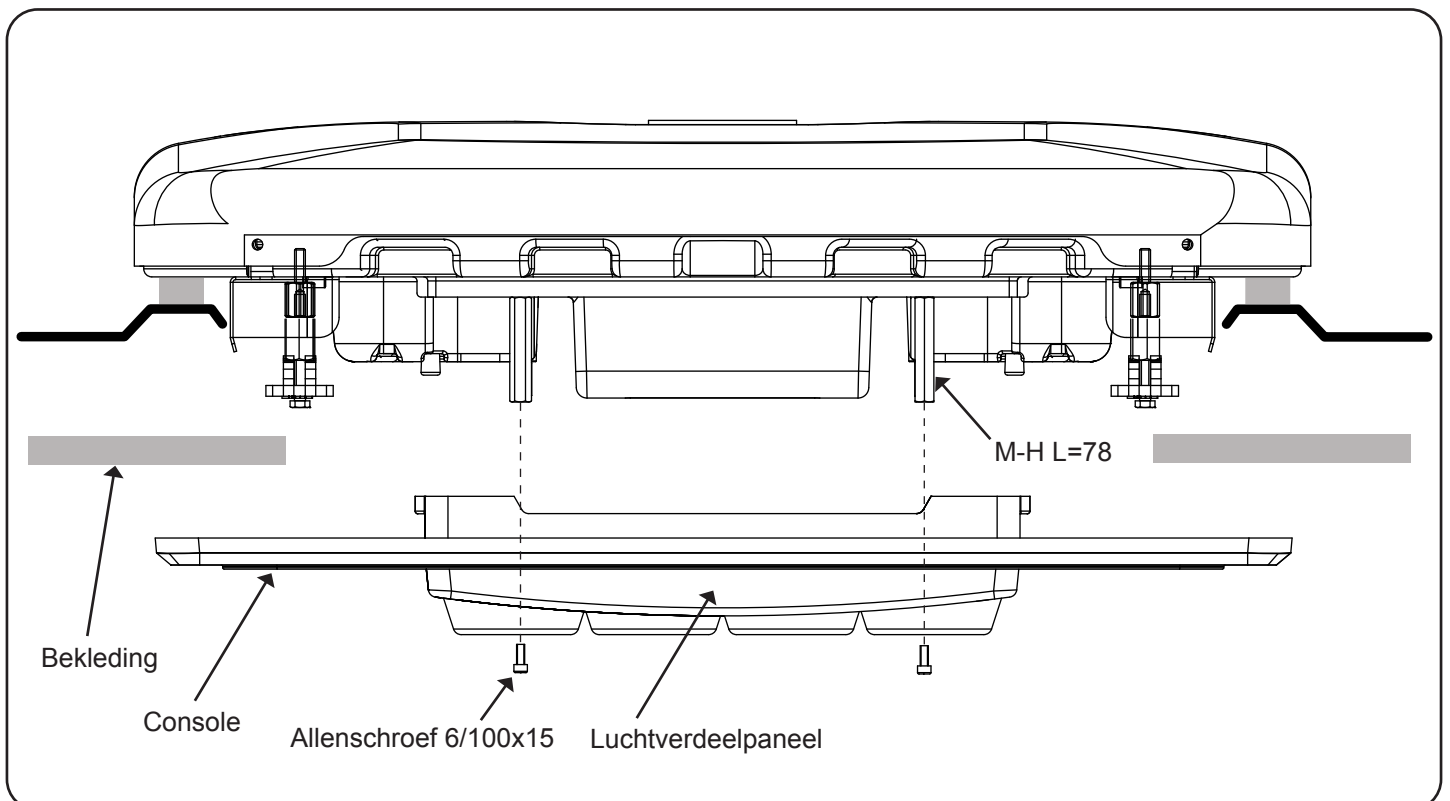

**DAF XF 105 Space Cab Euro 5 niet-verstelbare spoiler  
DAF XF 105 Space Cab EURO 6**

**Opengewerkte weergave aan de zijkant tot de bevestiging van de consoles**

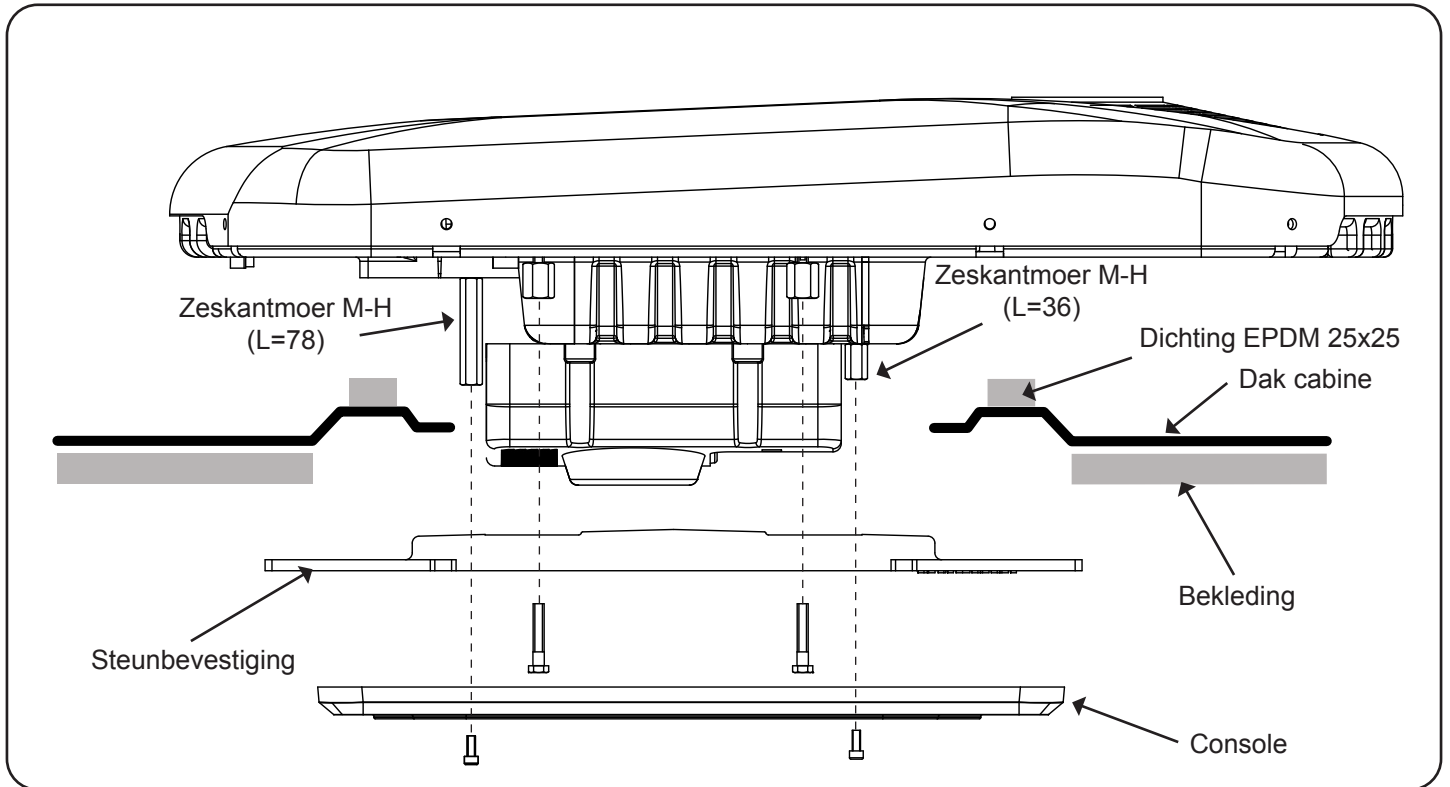

**Opengewerkte weergave voorzijde tot de bevestiging van de consoles**

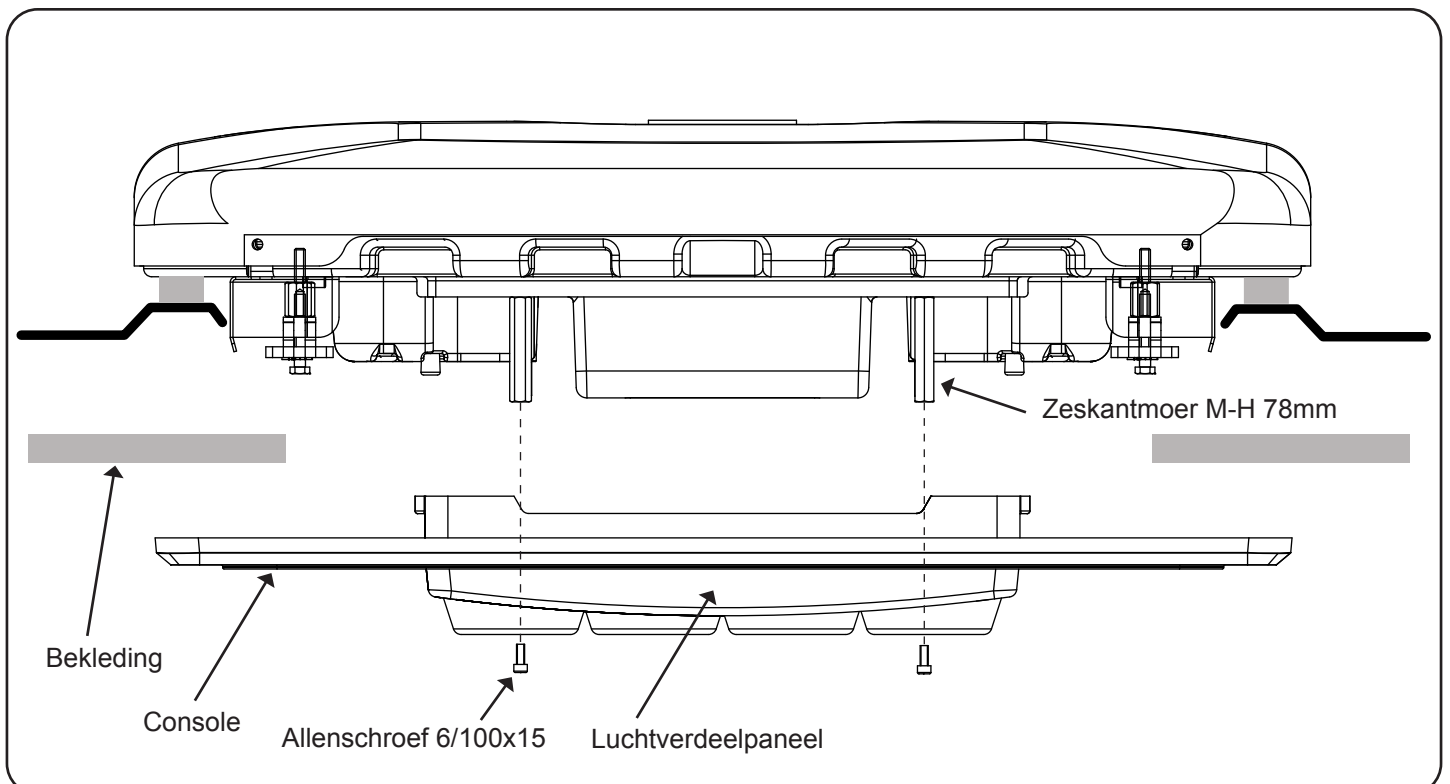



## DAF XF 105 Space Cab (EURO 5 verstelbare spoiler)

### Opengewerkte weergave aan de zijkant tot de bevestiging van de consoles

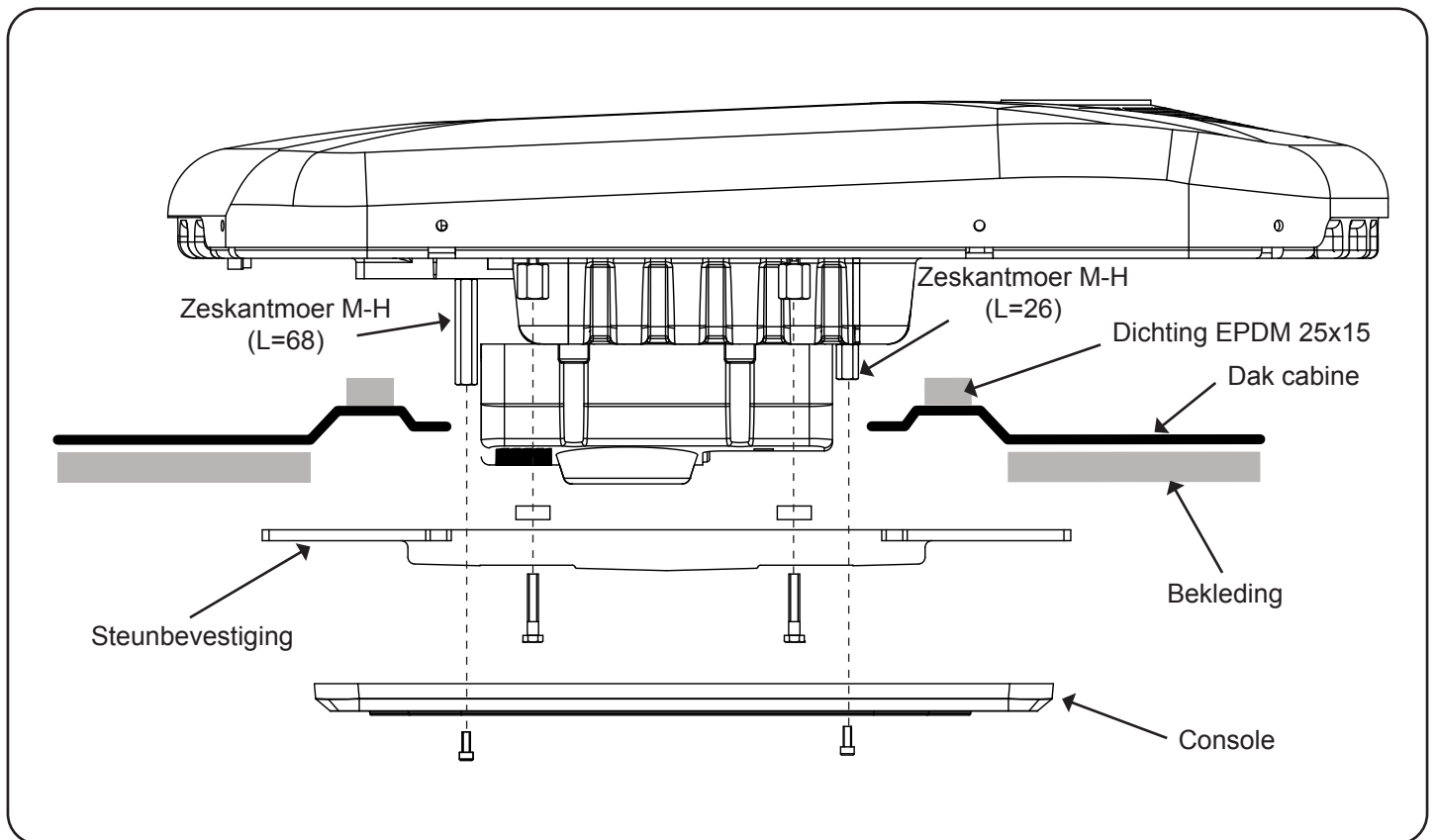

### Opengewerkte weergave voorzijde tot de bevestiging van de consoles

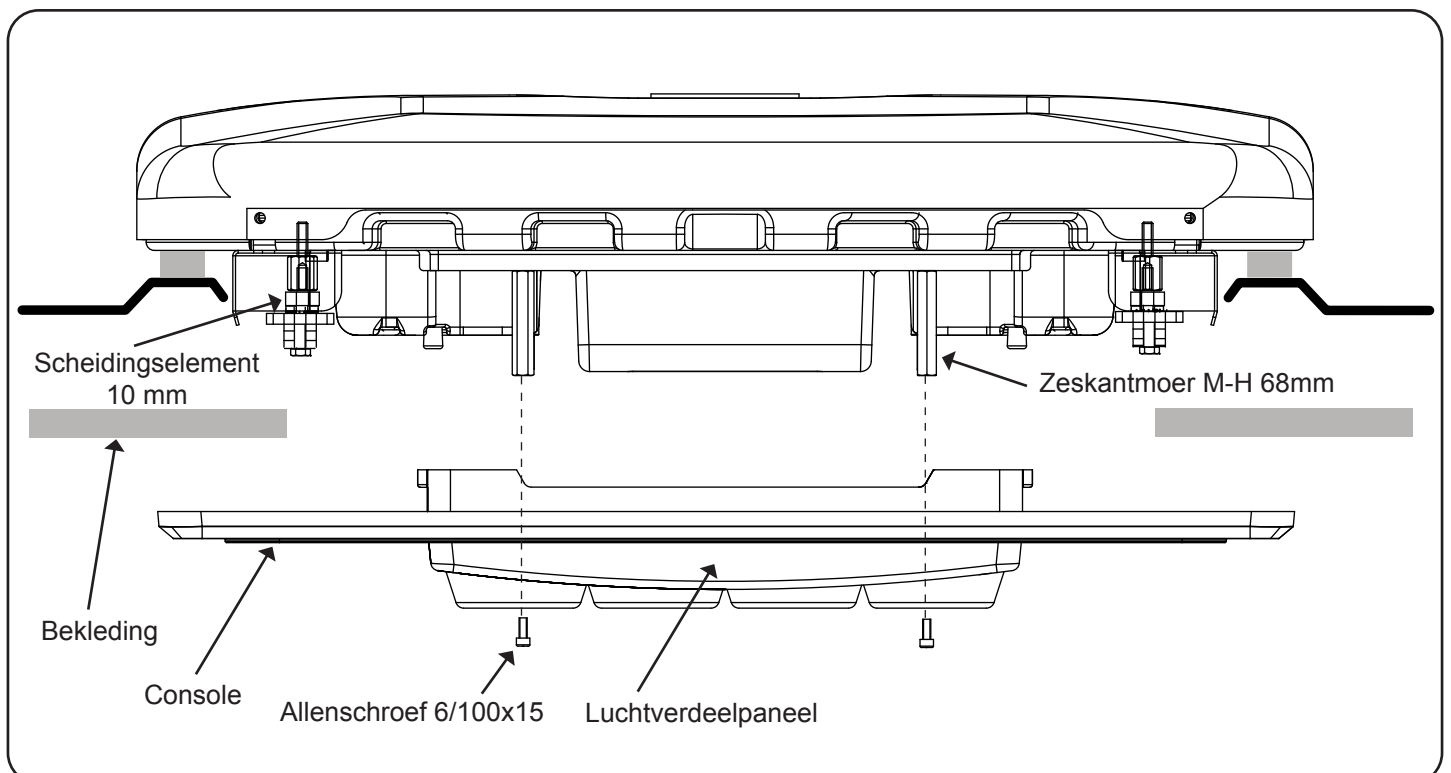

## ALLE MODELLEN

18

Breng de oorspronkelijke sierstrips weer aan.

Monteer de console op de zeskantmoeren H-H met (4) Allenschroeven 6/100x15, en breng het kortste deel van de console in het voorste deel van de cabine aan.



19

Dek de (4) Allenschroeven M6/100x15 af met de ronde kunststof sierstrippen M6 .



# ALLE MODELLEN MET ORIGINELE INLAAT VIA HET LUIK

## Elektrisch schema

### ERG BELANGRIJK!

**Let op** dat de polariteit van de aansluiting van de voeding op het apparaat niet verwisseld wordt. De display zal in dat geval niet inschakelen en het apparaat zal niet werken.

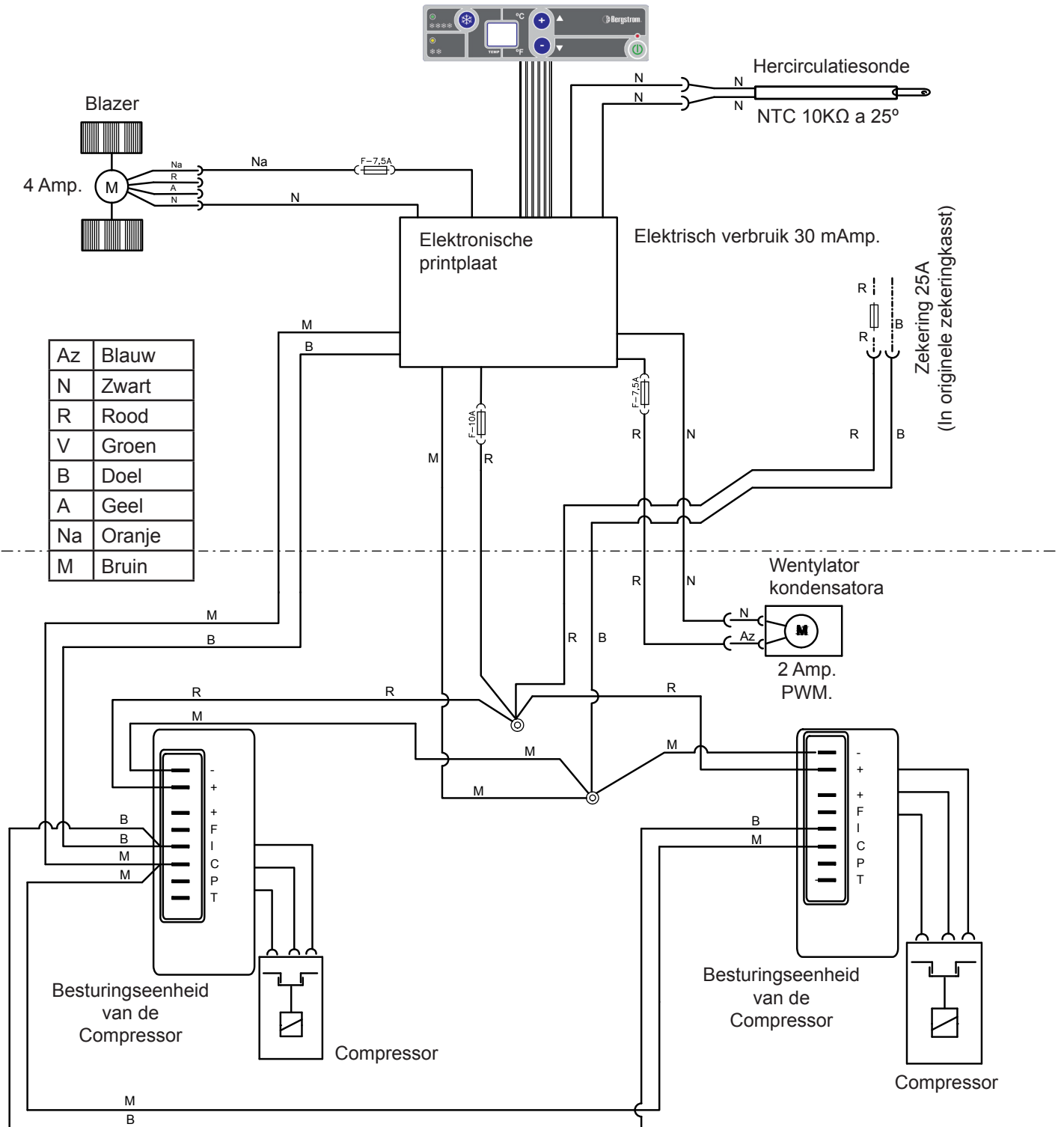

# ALLE MODELLEN EURO 5 ACHTER HANDSCHOENENKASTJES

## Elektrisch schema

**ERG BELANGRIJK!**

Let op dat de polariteit van de aansluiting van de voeding op het apparaat niet verwisseld wordt. De display zal in dat geval niet inschakelen en het apparaat zal niet werken.

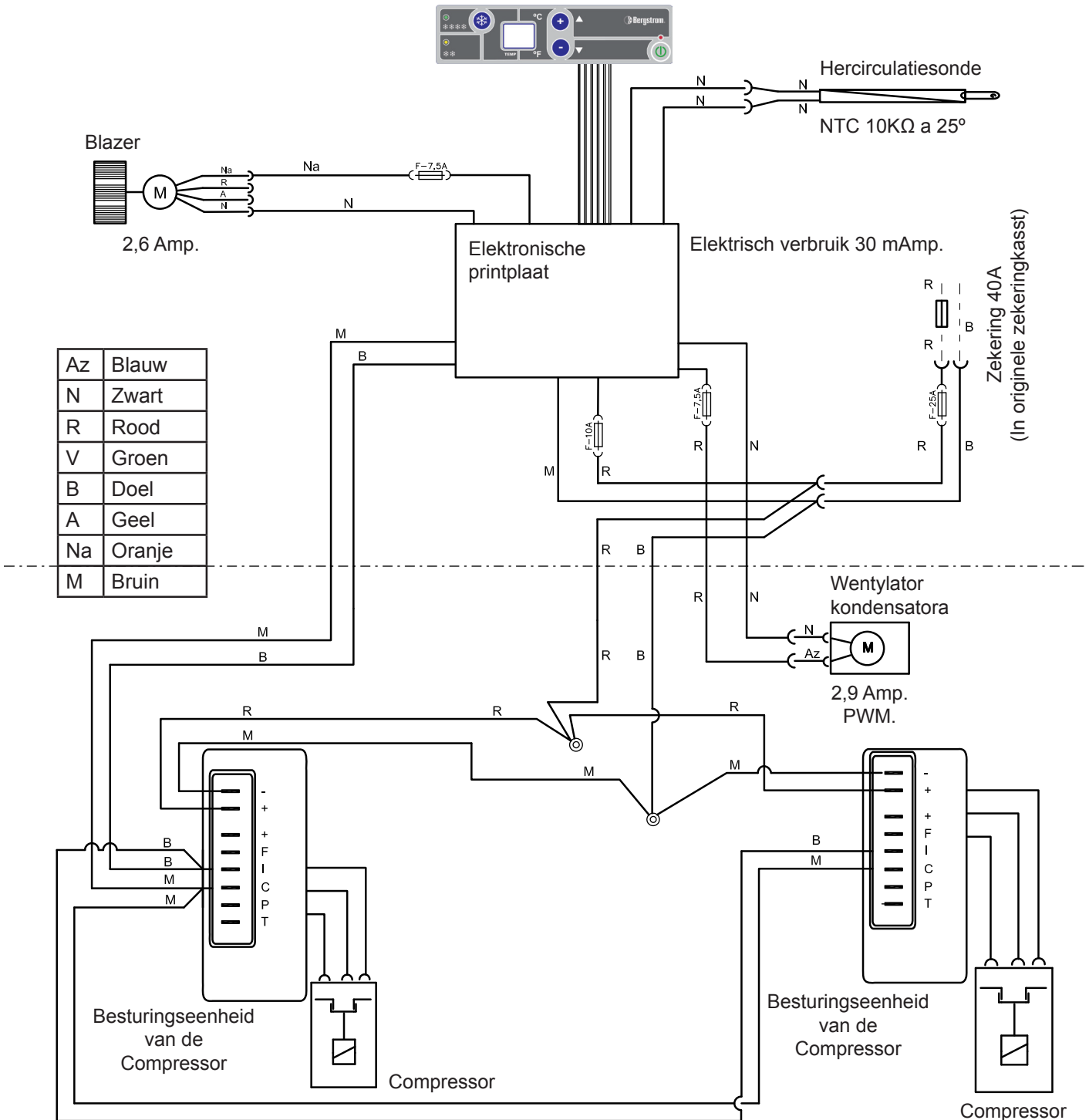

# ALLE MODELLEN EURO 6 ZONDER ORIGINELE INLAAT VIA HET LUIK

## Elektrisch schema

**ERG BELANGRIJK!**

**Let op** dat de polariteit van de aansluiting van de voeding op het apparaat niet verwisseld wordt. De display zal in dat geval niet inschakelen en het apparaat zal niet werken.

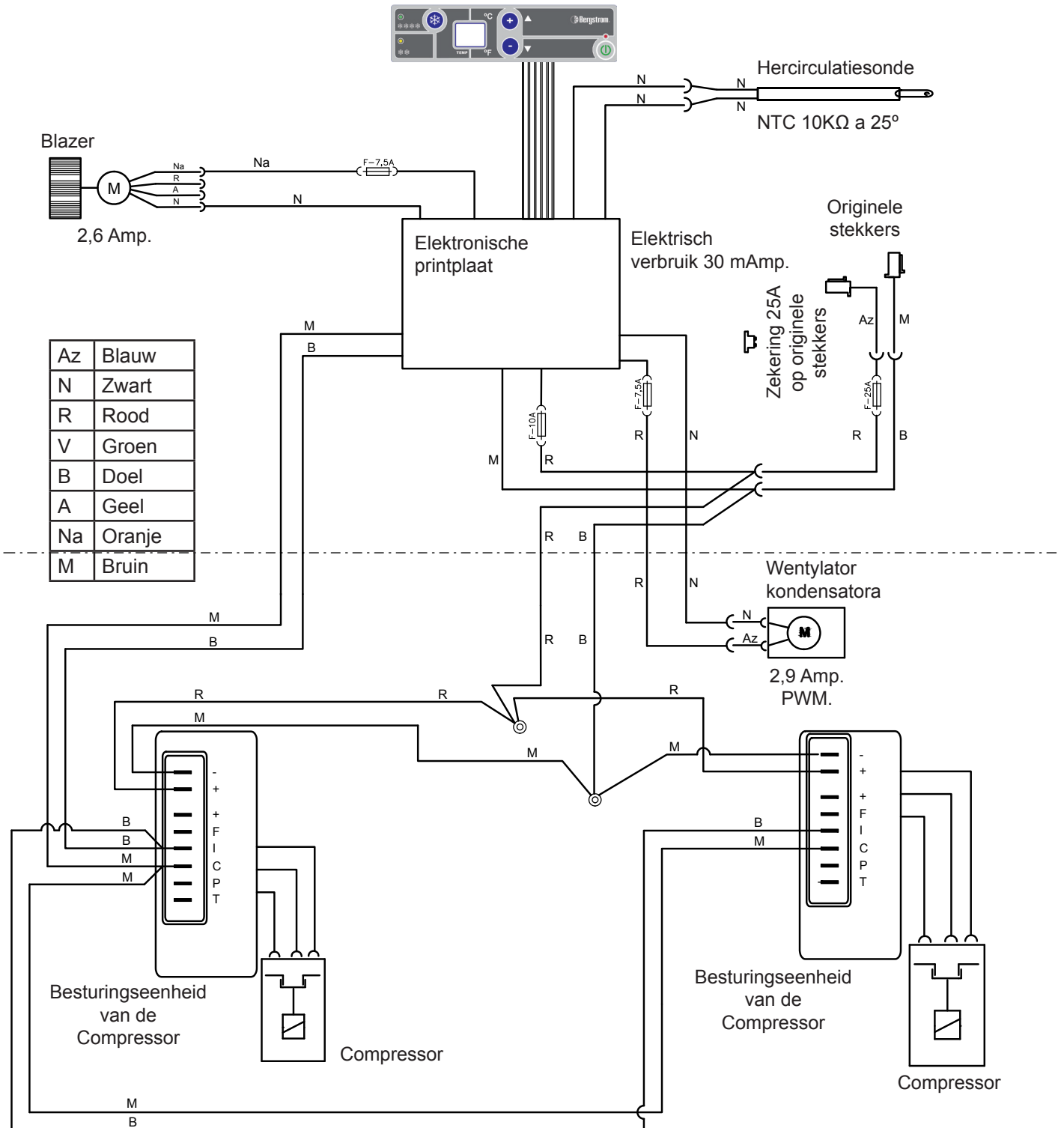





Ed:	12/02/2018
Md:	18/07/2022

d



Francisco Alonso, 6  
28806 Alcalá de Henares, Madrid  
SPAIN

Contact	Phone	Fax	E-Mail
Sales (Ventas Internacional)	+34 91 8770510	+34 91 8771158	sales@dirna.bergstrominc.com
Comercial Nacional	+34 91 8775841	+34 91 8836321	ventas@dirna.bergstrominc.com
Orders & Deliveries (Logística internacional)	+34 91 8775846	+34 91 8771158	export@dirna.bergstrominc.com
Orders & Deliveries (Logística nacional)	+34 91 8775840	+34 91 8836321	comercial@dirna.bergstrominc.com
Technical Assistance (Internacional)	+49 511 86679681	+49 511 86679710	technicalassistance@dirna.bergstrominc.com
Technical Assistance (Nacional)	+34 91 8775845	+34 91 883 6321	oblanco@dirna.bergstrominc.com

[www.dirna.com](http://www.dirna.com)

	<b>ATENCIÓN:</b>	Bergstrom se reserva el derecho de efectuar modificaciones en cualquier momento de los datos contenidos en esta publicación, por razones técnicas o comerciales.
	<b>NOTE:</b>	<i>For technical and commercial reasons, Bergstrom reserves the right to change the data contained in this brochure.</i>
	<b>ATTENTION:</b>	Bergstrom se réserve le droit d'effectuer à tout moment des modifications des données reprises sur cette publication, pour des raisons techniques ou commerciales.
	<b>HIWEIS:</b>	<i>Bergstrom behält sich vor, aus technischen oder kaufmännischen Gründen jederzeit Änderungen der Angaben dieser Veröffentlichung vorzunehmen.</i>
	<b>ATTENZIONE:</b>	Bergstrom si riserva il diritto di effettuare modifiche in qualsiasi momento ai dati contenuti in questa pubblicazione, per motivi tecnici o commerciali.